

Réf PCD : 1670092480 1670092580

FR NOTICE DE POSE A USAGE PROFESSIONNEL / LES PHOTOS ET LES DESSINS NE SONT PAS CONTRACTUELS
 GB FITTING INSTRUCTIONS FOR PROFESSIONAL FITTERS / THE PHOTOGRAPHS AND THE DRAWINGS ARE NOT CONTRACTUAL
 ES INSTRUCCIONES DE MONTAJE PARA USO PROFESIONAL / LAS FOTOGRAFÍAS Y LOS DIBUJOS NO SON CONTRACTUALES
 P MANUAL DE MONTAGEM PARA UTILIZAÇÃO PROFISSIONAL / AS FOTOGRAFIAS E OS DESENHOS NÃO SÃO CONTRATUAIS
 DE MONTAGEANLEITUNG FÜR DEN PROFESSIONELLEN EINSATZ / DIE FOTOS UND ZEICHNUNGEN SIND UNVERBINDLICH
 IT ISTRUZIONI DI POSA AD USO PROFESSIONALE / LE FOTOGRAFIE ED I DISEGNI NON SONO CONTRATTUALI
 NL MONTAGEHANDLEIDING VOOR PROFESSIONEEL GEBRUIK / DE FOTO'S EN DE TEKENINGEN ZIJN NIET CONTRACTUEEL
 PL INSTRUKCJE INSTALACJI DO UŻYTKU PROFESJONALNEGO / OBRAZY I RYSUNKI NIE SĄ KONTRAKTU

1670092480
1670092580

M O C D A Q P B Lx8 Nx2 Ix2

ATTESTATION DE TRANSFORMATION

1670092580

H G E F Kx6 Lx4

1670092480

Jx2

1686421680 + 1686421580 (OPTIONS)

+

NOT 4252

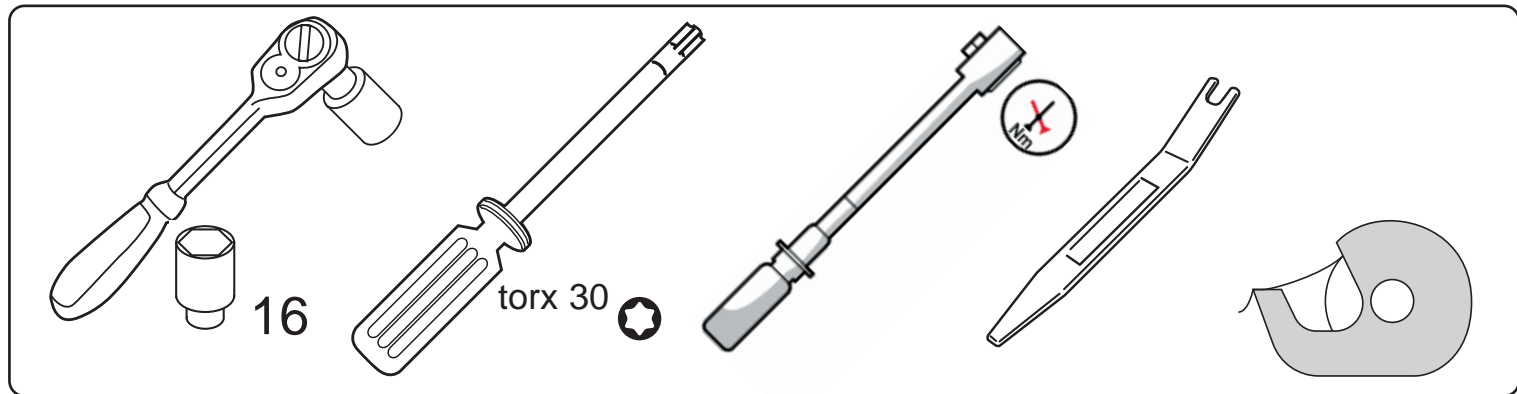

NOTA

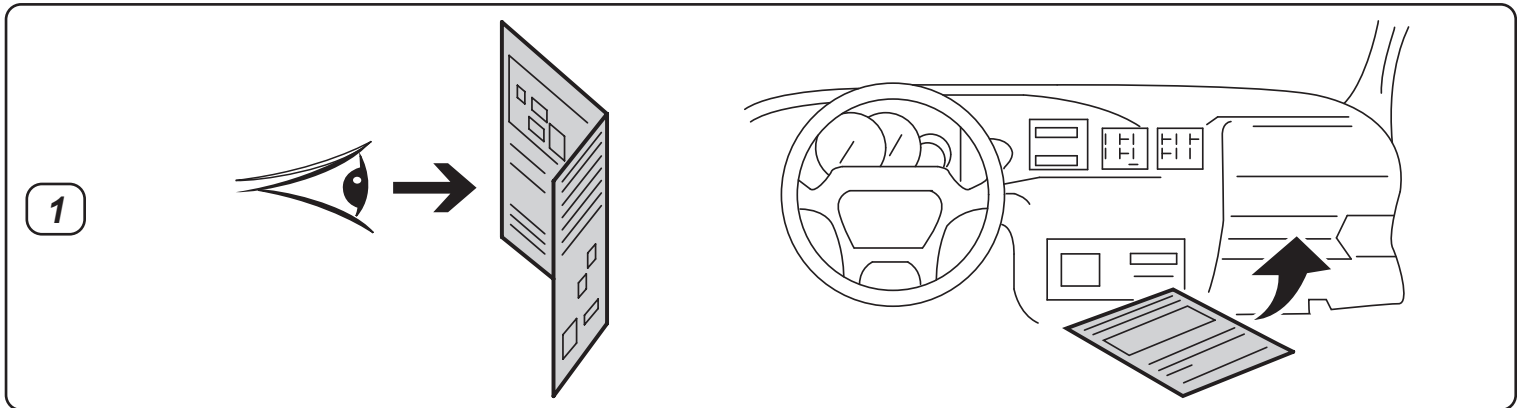

2



Méthode de démontage

- Sièges arrière
- Ceintures arrière

3

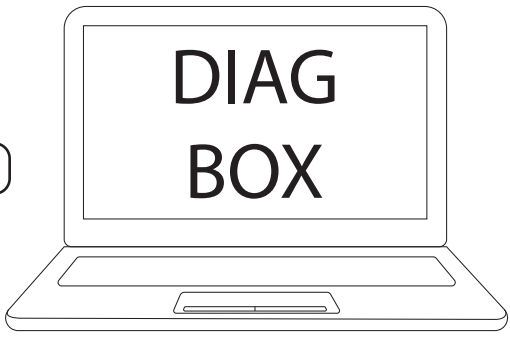

Inhibition des ceintures de sécurité arrière :

- Sélectionner le véhicule
- Réparation
- BSI
- Réparation
- Télécodage
- Télécodage avec visualisation des paramètres
- Télécodage manuel
- Configuration véhicule
- Information conducteur

Détection de non bouclage ceinture AR.G : NON
 Détection de non bouclage ceinture AR.D : NON
 Détection de non bouclage ceinture AR. milieu : NON

4 Le kit doit être impérativement monté par le réseau marque du véhicule

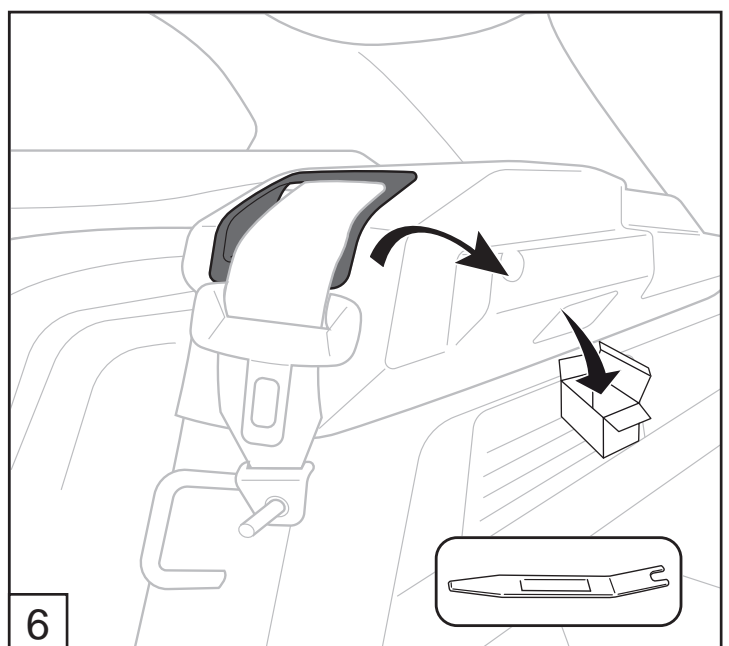
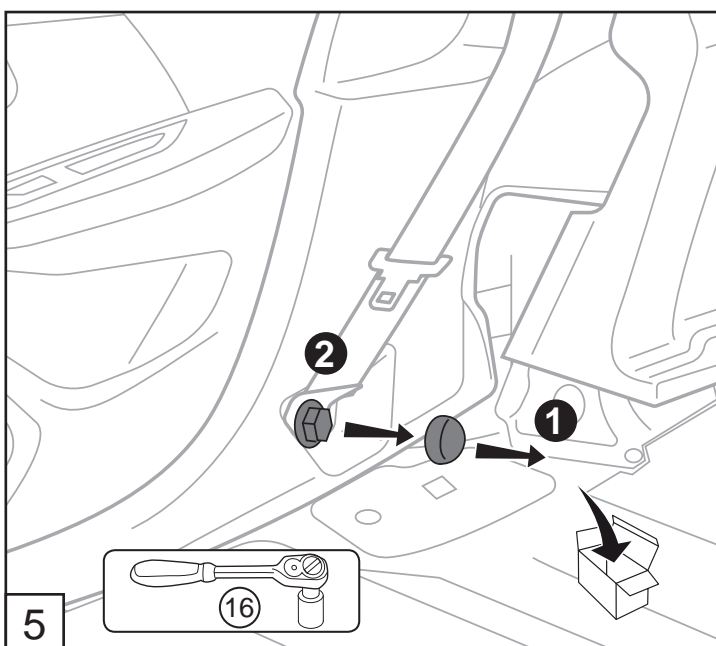
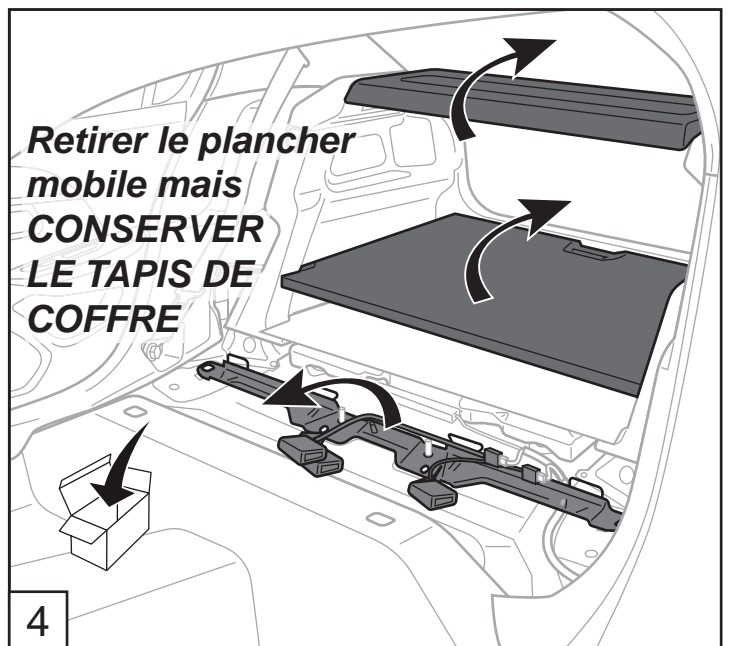
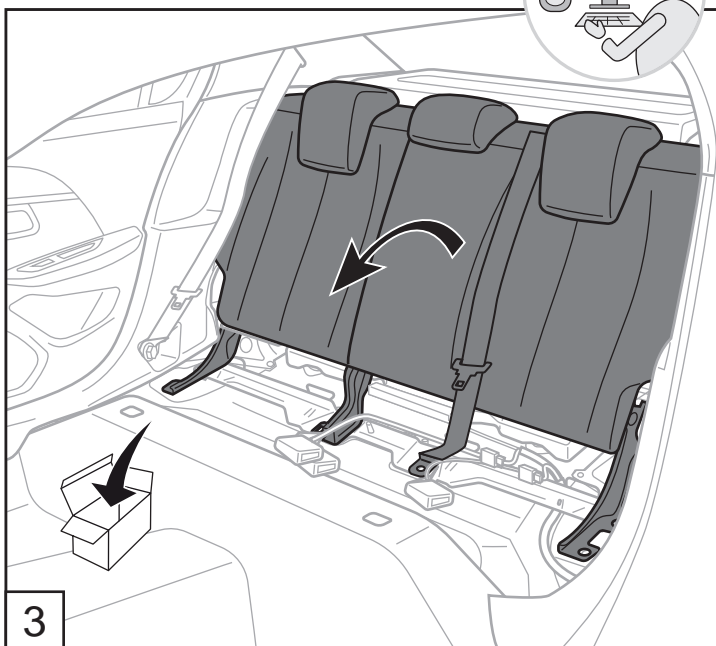
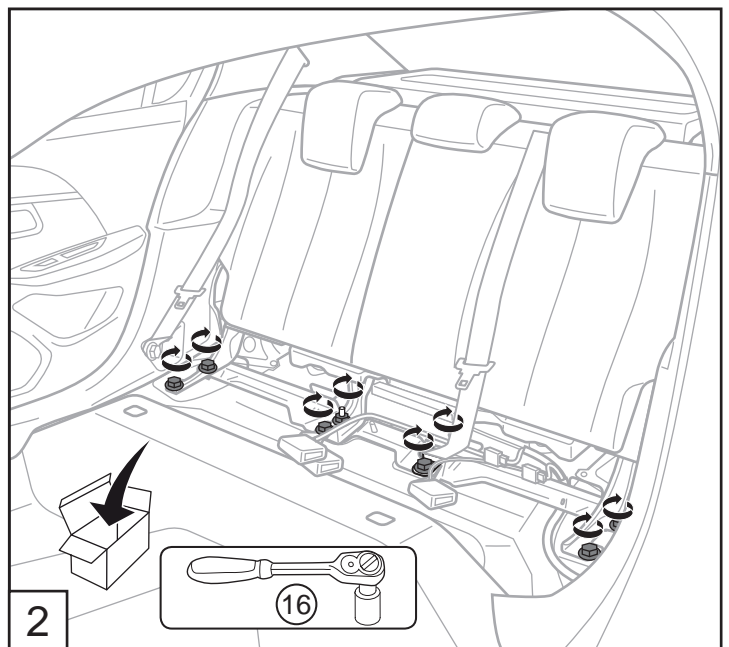
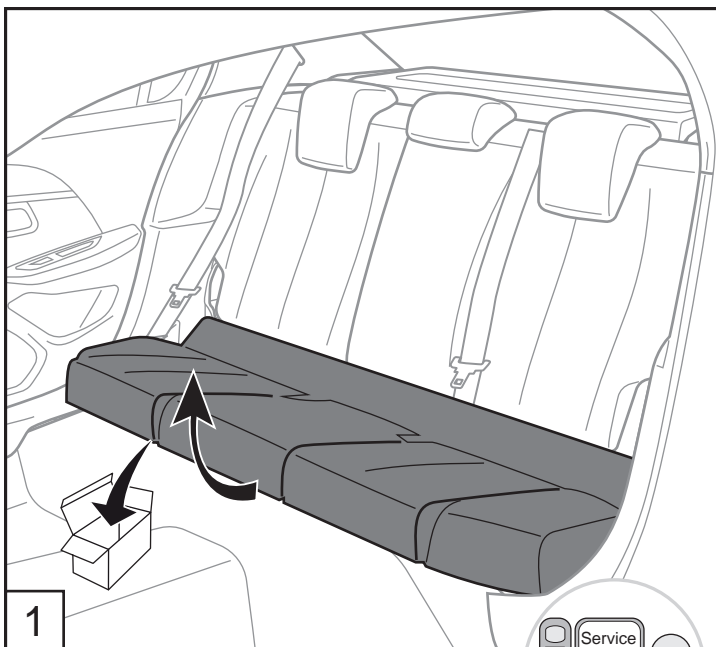

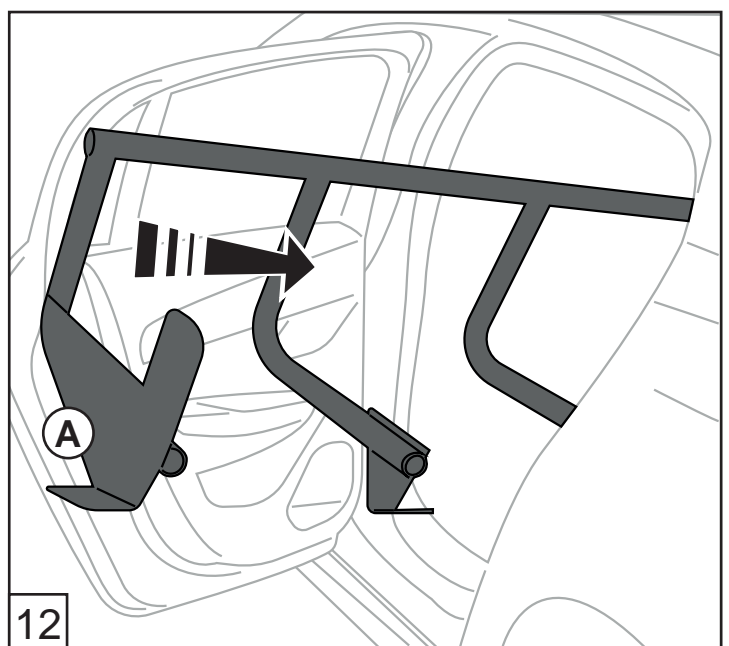
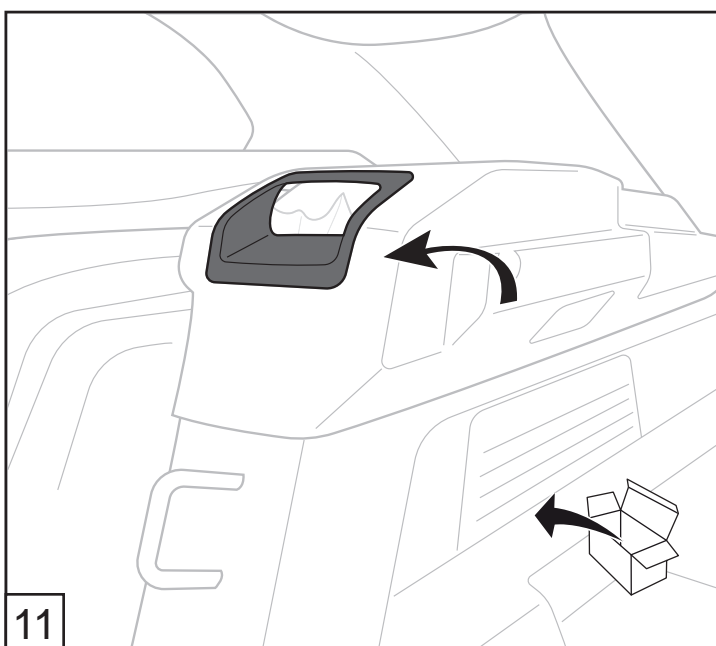
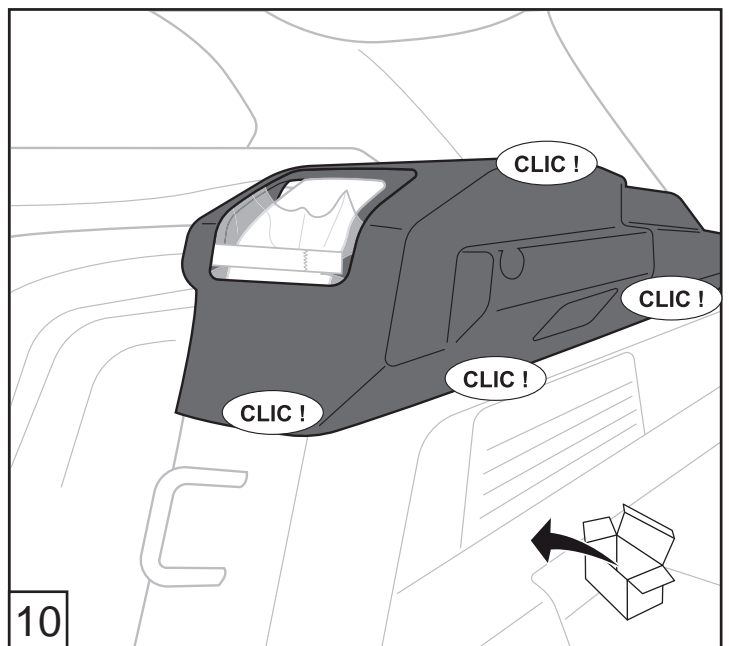
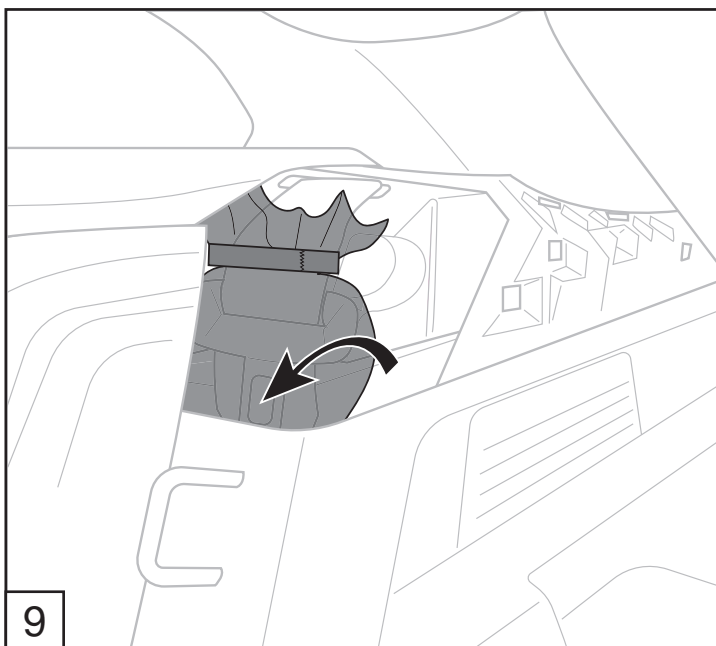
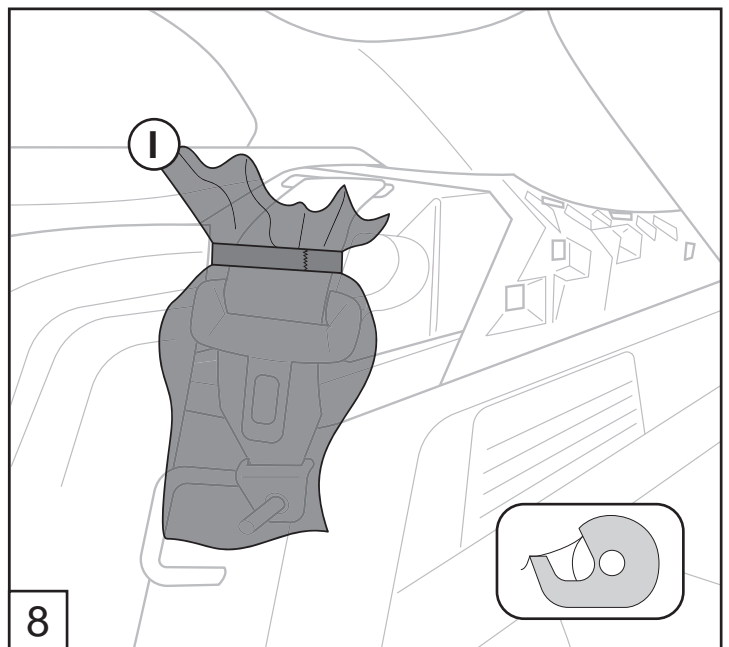
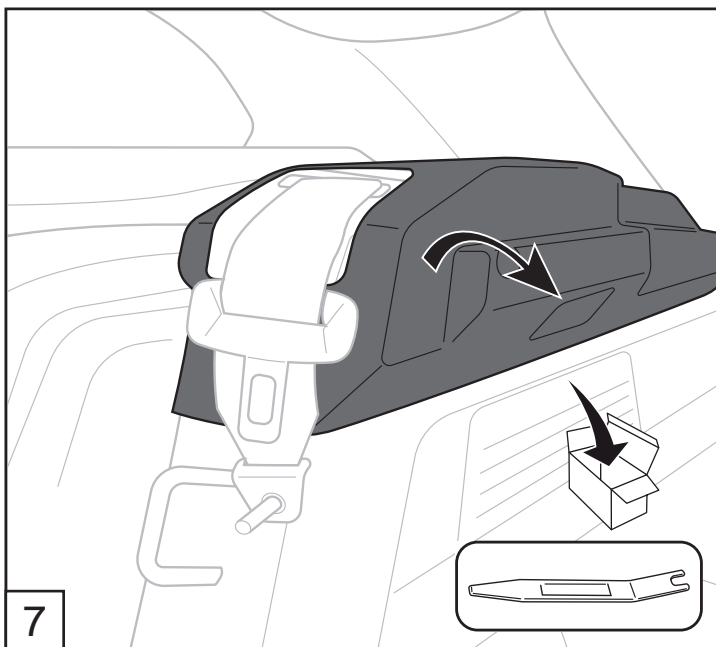

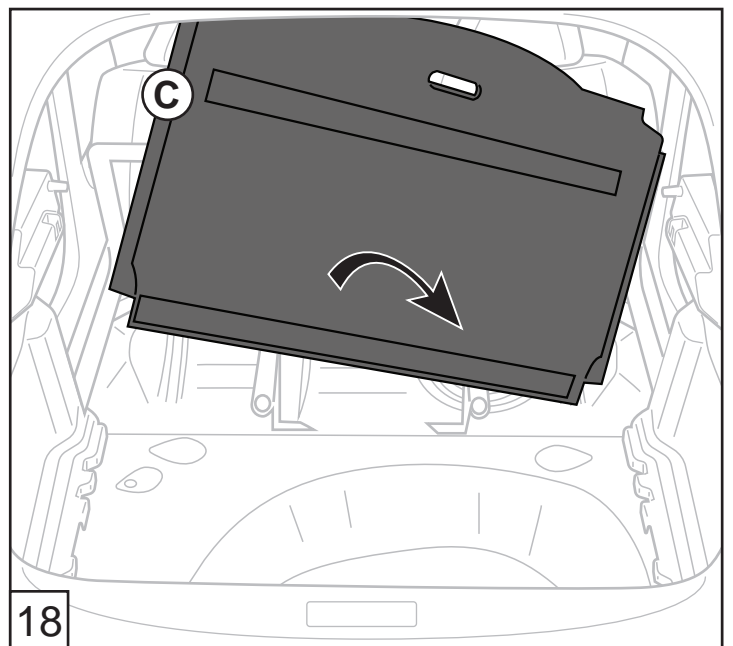
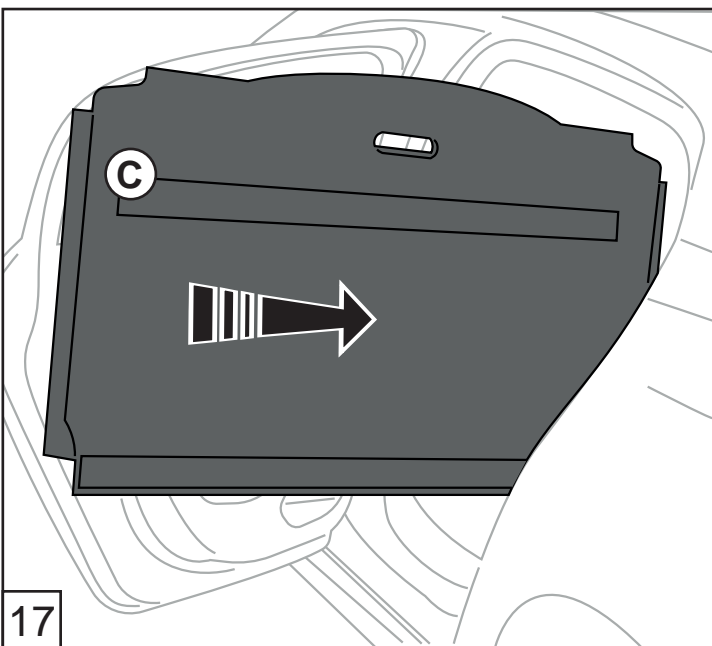
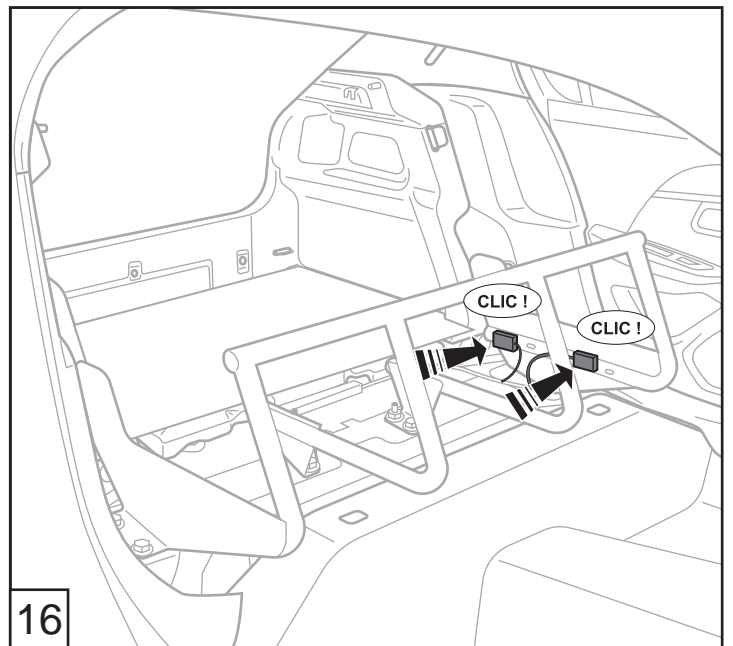
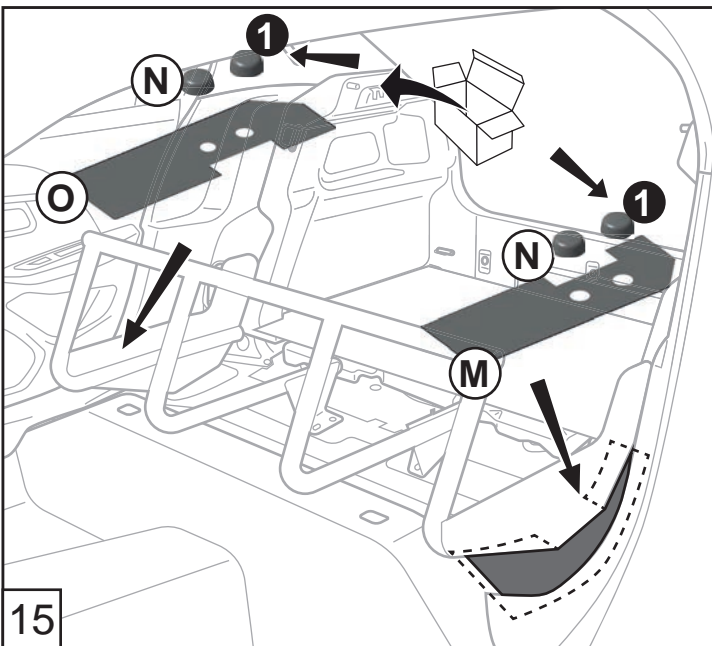
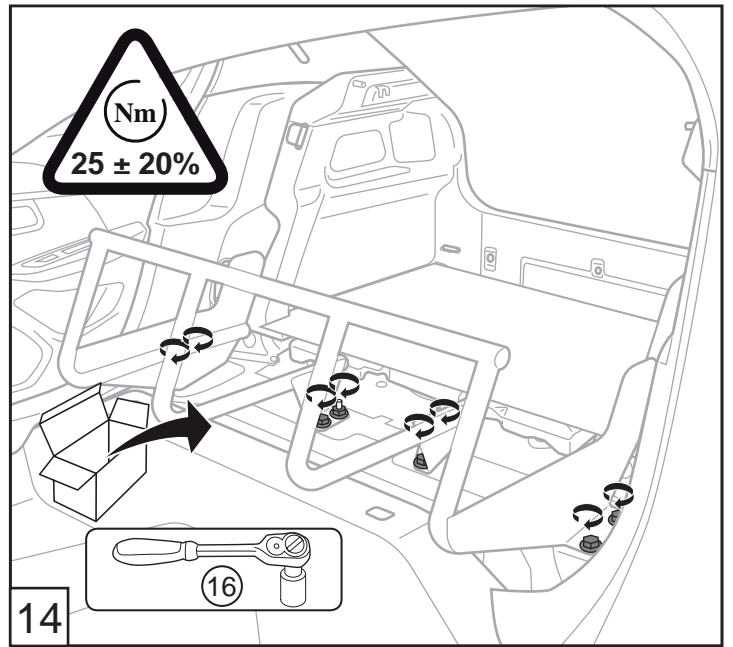
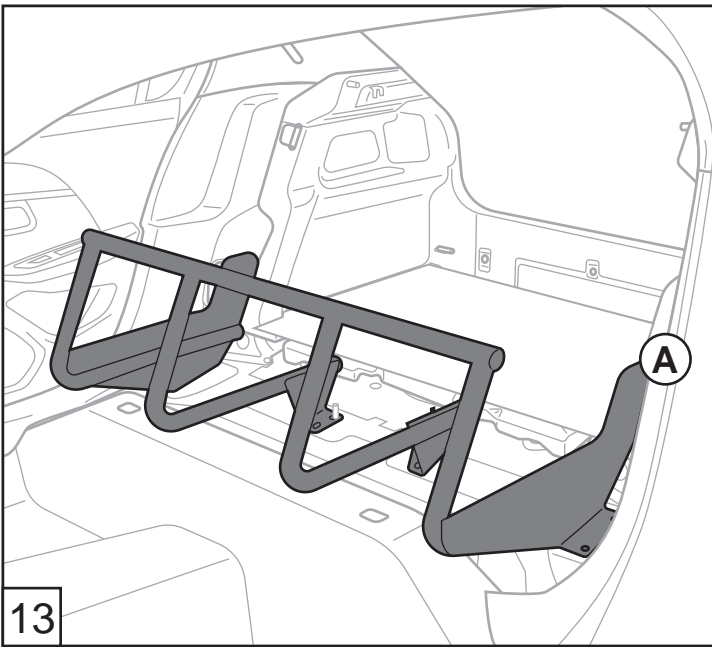

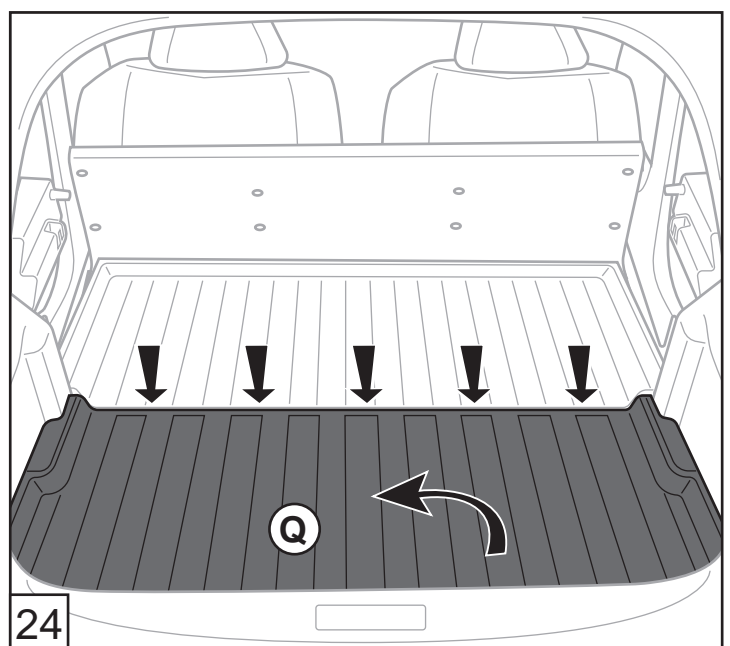
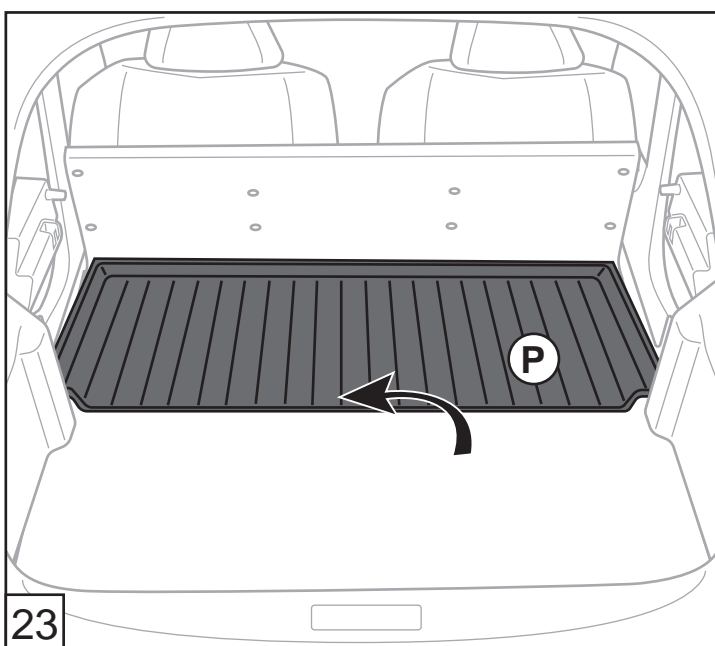
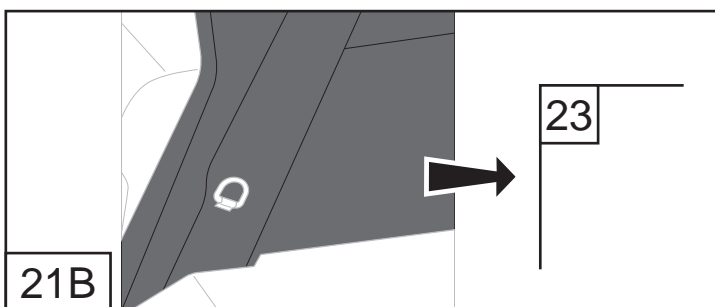
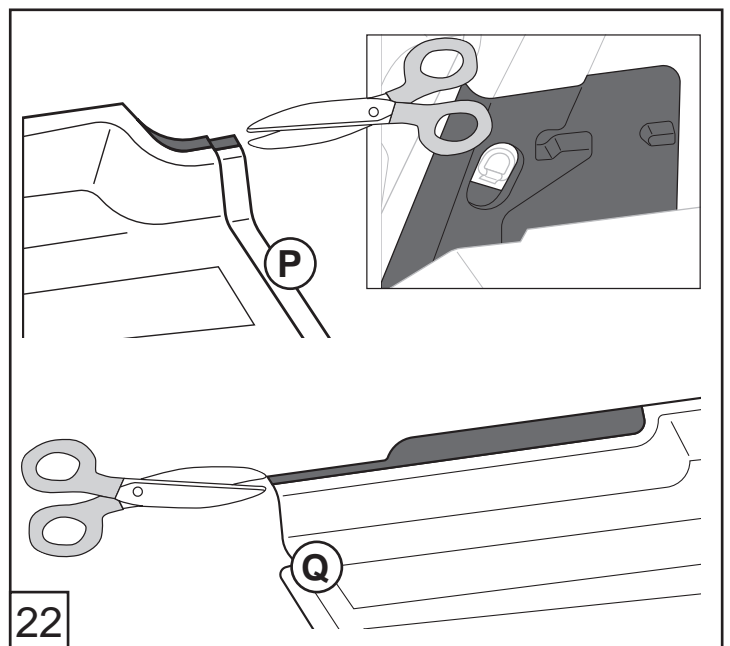
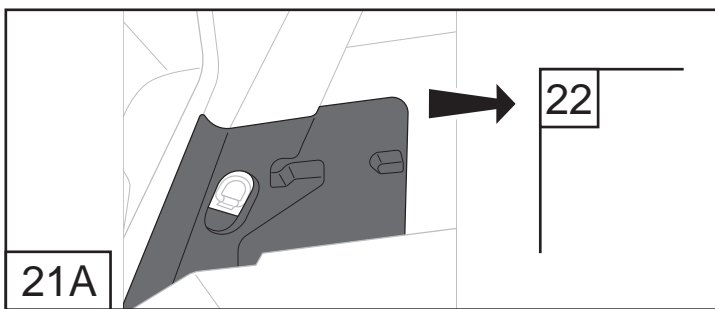
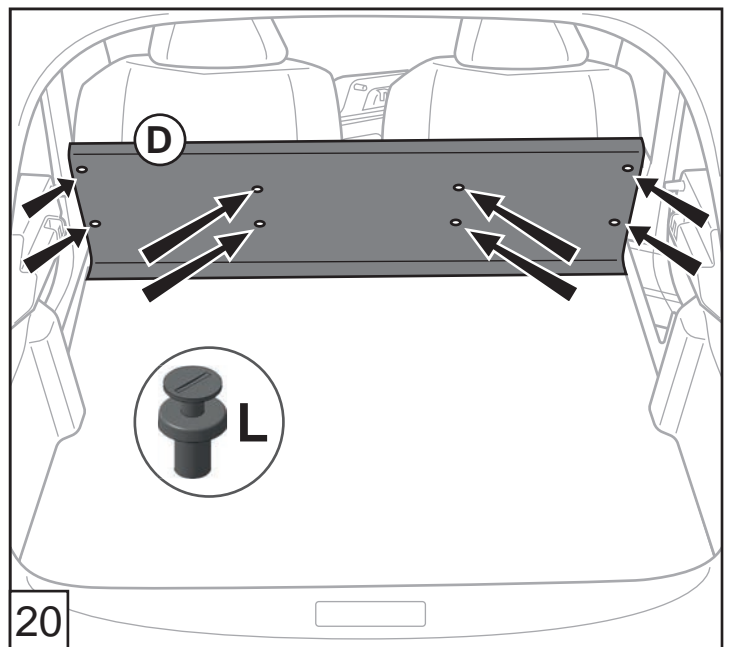
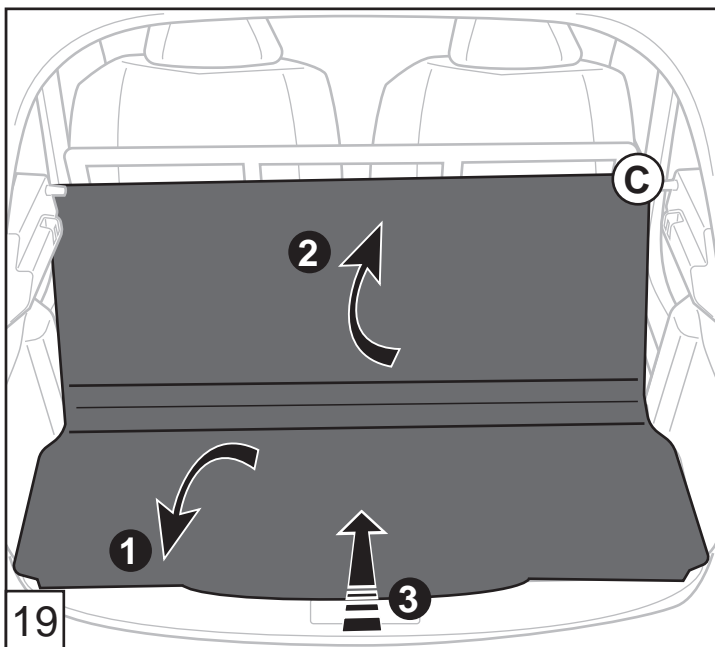

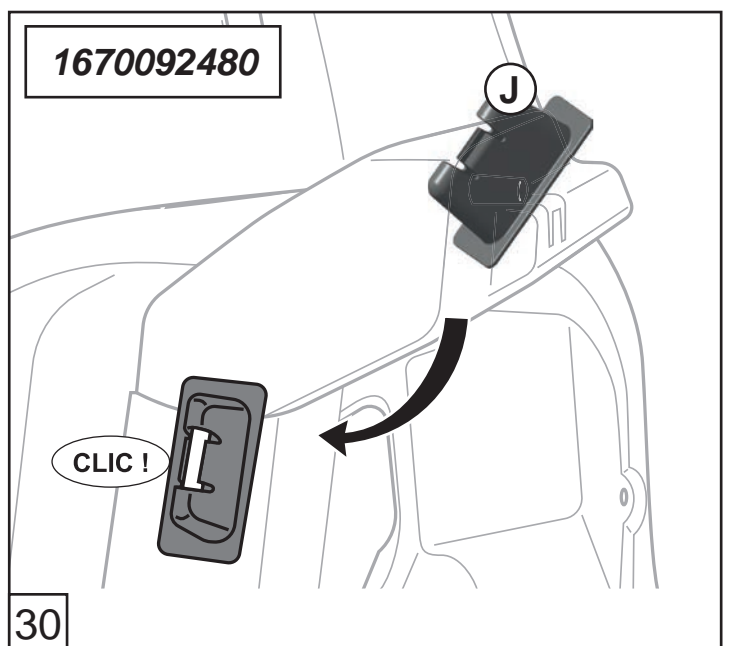
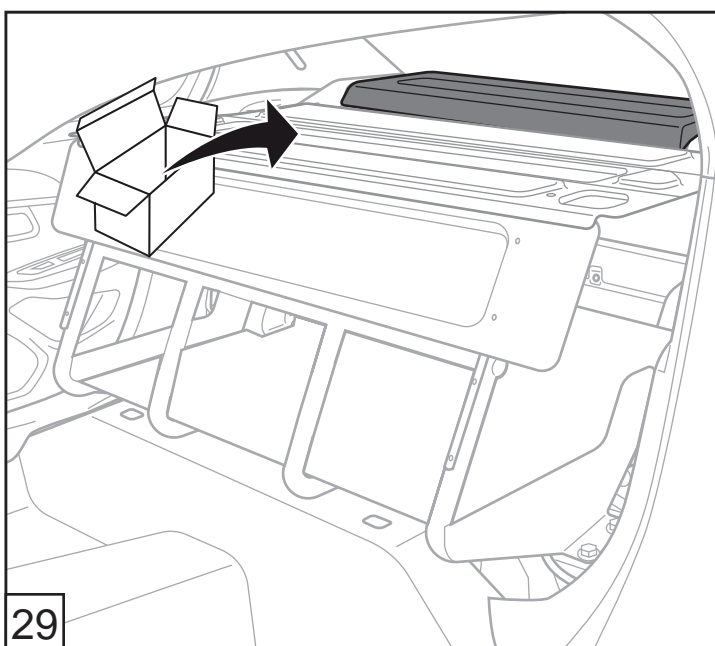
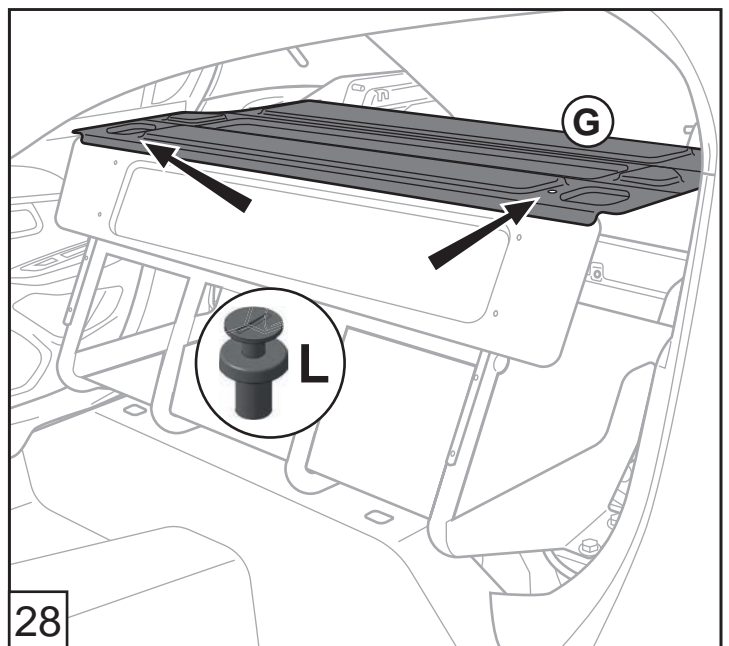
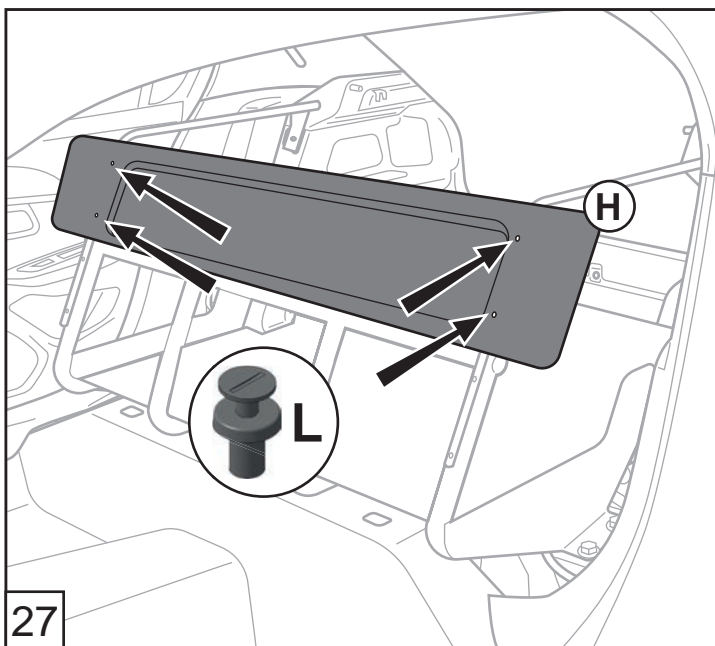
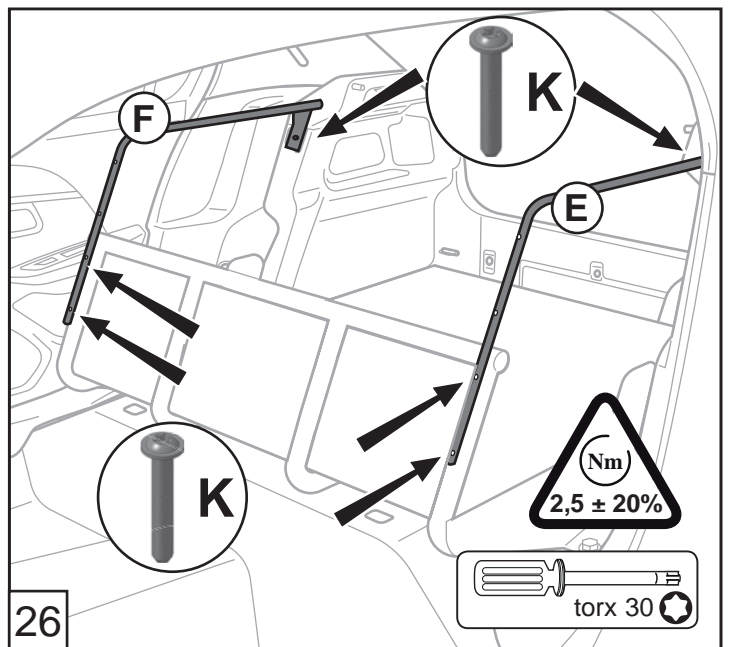
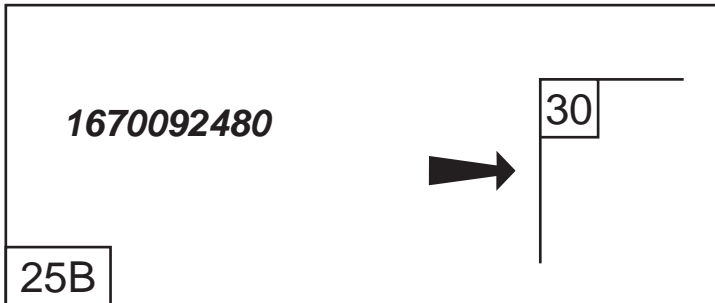
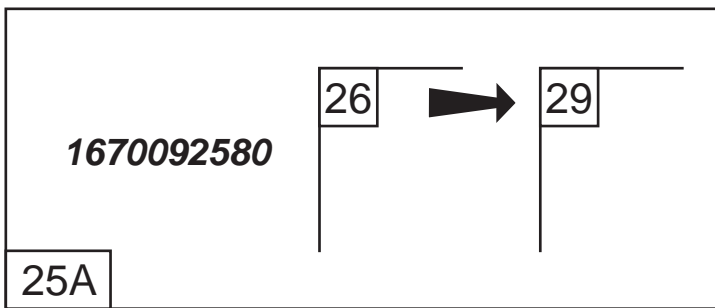

1686421680 + 1686421580 (OPTIONS)

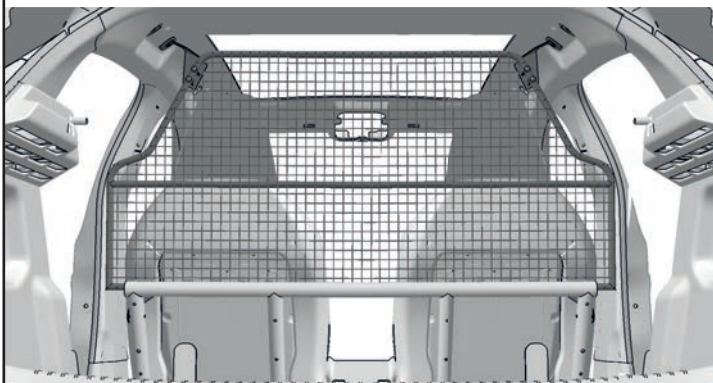

31

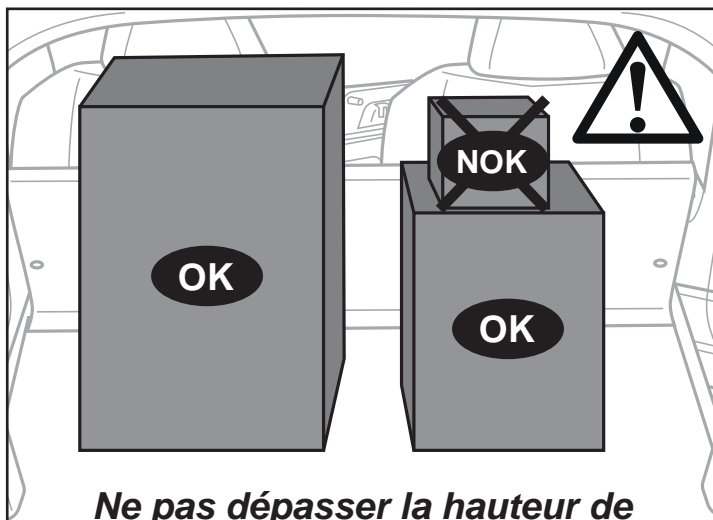

Ne pas dépasser la hauteur de l'arrêt de charge

32

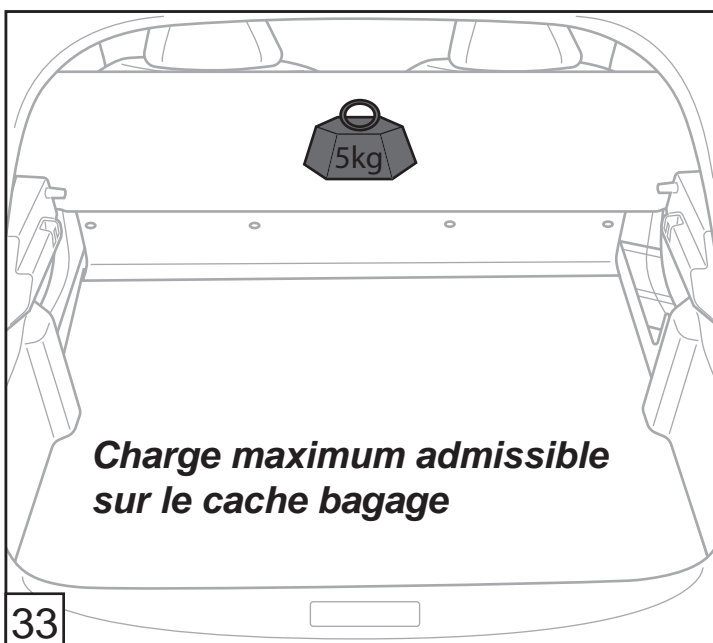

Charge maximum admissible sur le cache bagage

33

Liste des pièces à conserver

- Banquette de sièges arrière
- Dossiers de sièges arrière
- 3 Appuis-tête arrière
- Traverse boucles de ceinture

Véhicules à plancher deux positions :

- Plancher deux positions

34

Pour obtenir l'attestation d'adaptation réversible et l'étiquette d'adaptation, renvoyer par mail à l'adresse suivante :

vasp@metalplast.fr

- l'attestation de transformation (B) dûment complétée et signée
- la copie de la demande de certificat d'immatriculation d'un véhicule neuf cerfa n° 13749*01 appelé aussi (PV des mines ou 3 en 1)
- la copie du bon de livraison du kit commandé et installé sur le véhicule

35

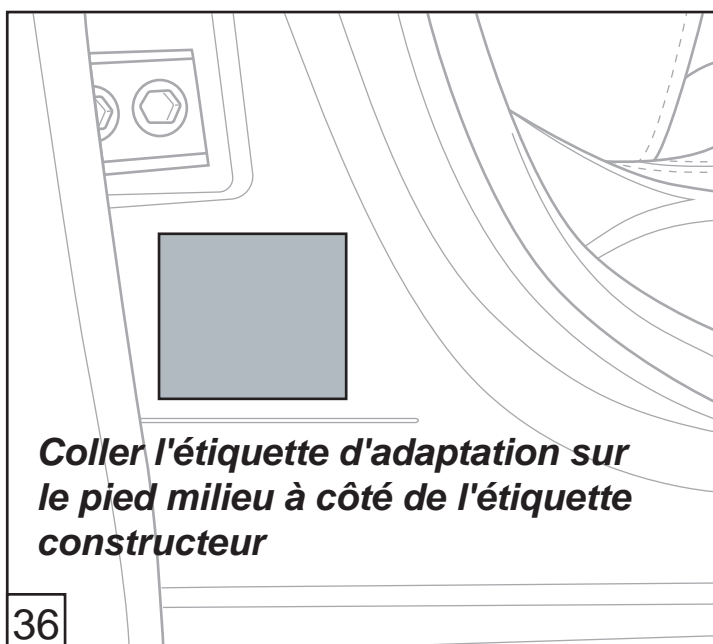

Coller l'étiquette d'adaptation sur le pied milieu à côté de l'étiquette constructeur

36

RECONVERSION VASP-VP

Approvisionner les outils et les pièces d'origine du véhicule (Vignette 30)

« IL EST IMPERATIF DE RECUPERER LES PIECES D'ORIGINE POUR REMETTRE LE VEHICULE EN VERSION VP »

« Laisser la notice de montage à disposition de l'utilisateur dans la boîte à gants du véhicule »

« Ne pas décoller la plaque de transformation située dans l'entrée de porte avant du véhicule »

Spécifique référence 1670092580

- Déposer la plage arrière d'origine (Vignette 29)
- Déposer les cache-bagages supérieur et avant (Vignettes 28 et 27)
- Déposer les supports cache-bagages gauche et droit (Vignette 26)

Spécifique référence 1670092480

- Déposer cache-anneaux gauche et droit (vignette 30)

Commun références 1670092480 1670092580

- Déposer la plage arrière d'origine (vignette 29)
- Déposer les bacs arrière et avant (vignettes 24 et 23)
- Déposer la garniture plancher de charge (vignette 20)
- Déposer le faux plancher (vignettes 19 à 17)
- Déclipser les faisceaux de la cloison arrêt de charge (Vignette 15)
- Déposer les moquettes gauche et droite (vignette 14)
- Déposer l'arrêt de charge (vignettes 13 et 12)
- Déclipser les supports tablette gauche et droite (vignettes 11 et 10)
- Déposer la protection et enfiler la ceinture dans le support tablette (vignettes 9 et 8)
- Clipser les supports tablette gauche et droite (vignette 7 et 6)
- Visser les ceintures avec un couple de serrage de $25\text{Nm}\pm 20\%$ et clipser les cache-vis gauche et droite (vignette 5)
- Remonter la traverse boucle ceinture et reconnecter les faisceaux (vignette 4)
- Remonter et serrer les vis des dossiers de sièges arrière avec un couple de serrage de $25\text{Nm}\pm 20\%$ (vignettes 3 et 2)
- Remonter la banquette de sièges arrière (vignette 1)
- Désinhiber les ceintures de sécurité arrière avec la « DIAGBOX » (NOTA 3)
- Coller l'étiquette d'adaptation reversible VASP-VP à côté de l'étiquette d'adaptation reversible VP-VASP (vignette 35)