



208 - Corsa



OPEL



www.ifz-berlin.de



VAUXHALL

NOT: 3876

(P21 - eP21 - P2JO - eP2JO)

Réf PCD : 1640610180

1640610380

FR NOTICE DE POSE A USAGE PROFESSIONNEL / LES PHOTOS ET LES DESSINS NE SONT PAS CONTRACTUELS
GB FITTING INSTRUCTIONS FOR PROFESSIONAL FITTERS / THE PHOTOGRAPHS AND THE DRAWINGS ARE NOT CONTRACTUAL
ES INSTRUCCIONES DE MONTAJE PARA USO PROFESIONAL / LAS FOTOGRAFÍAS Y LOS DIBUJOS NO SON CONTRACTUALES
P MANUAL DE MONTAGEM PARA UTILIZAÇÃO PROFISSIONAL / AS FOTOGRAFIAS E OS DESENHOS NÃO SÃO CONTRATUAIS
DE MONTAGEANLEITUNG FÜR DEN PROFESSIONELLEN EINSATZ / DIE FOTOS UND ZEICHNUNGEN SIND UNVERBINDLICH
IT ISTRUZIONI DI POSA AD USO PROFESSIONALE / LE FOTOGRAFIE ED I DISEGNI NON SONO CONTRATTUALI
NL MONTAGEHANDLEIDING VOOR PROFESSIONEEL GEBRUIK / DE FOTO'S EN DE TEKENINGEN ZIJN NIET CONTRACTUEEL
PL INSTRUKCJE INSTALACJI DO UŻYTKU PROFESJONALNEGO / OBRAZY I RYSUNKI NIE SĄ KONTRAKTU

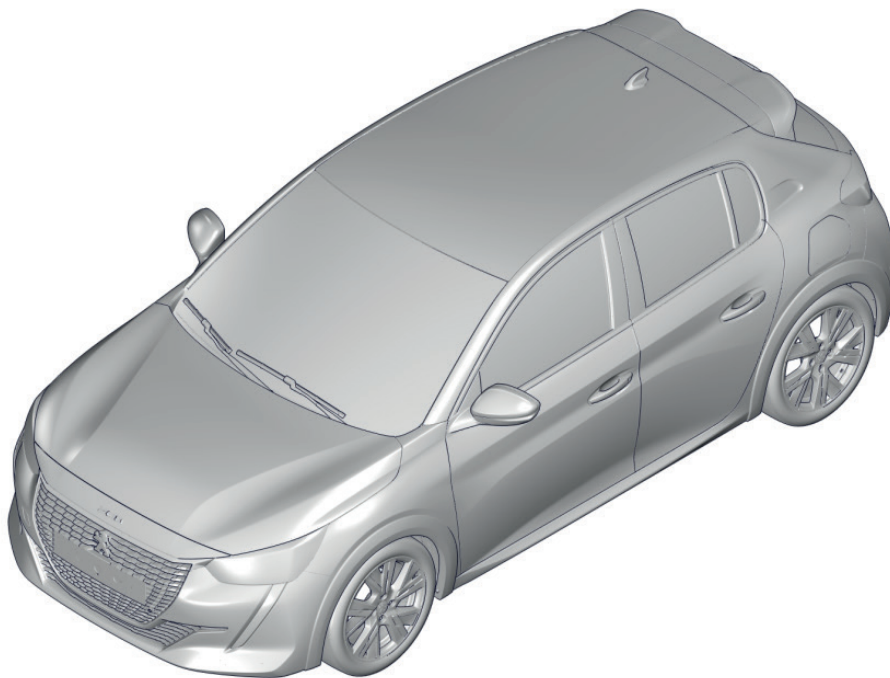

1640610180
1640610380

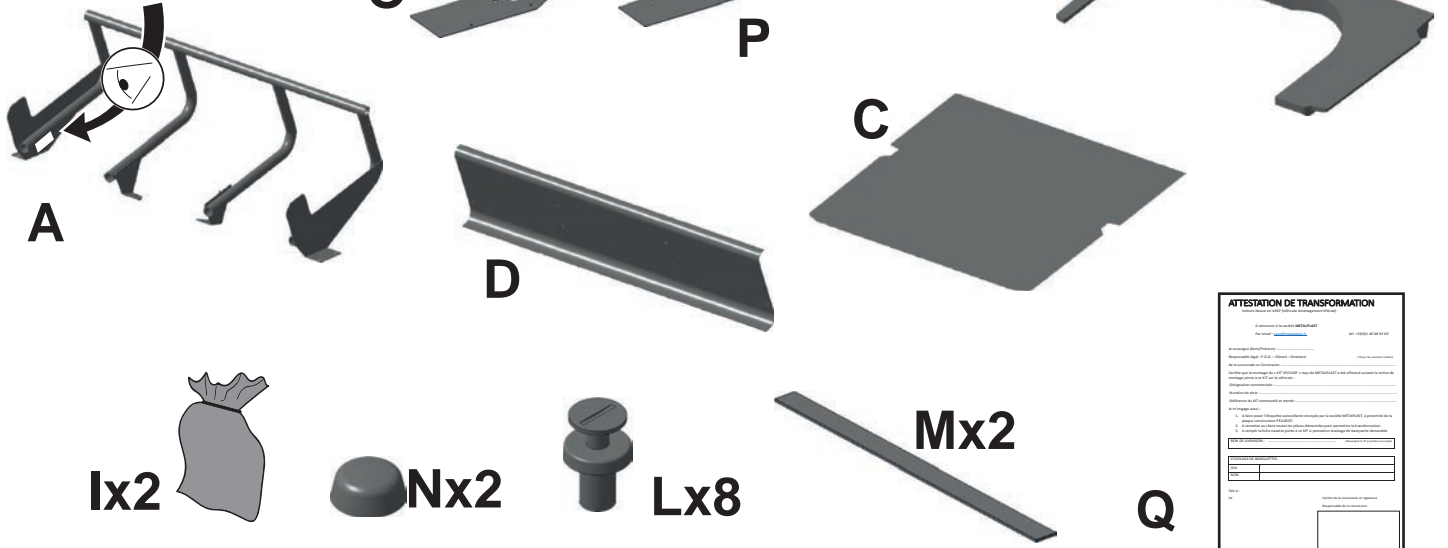

1640610380

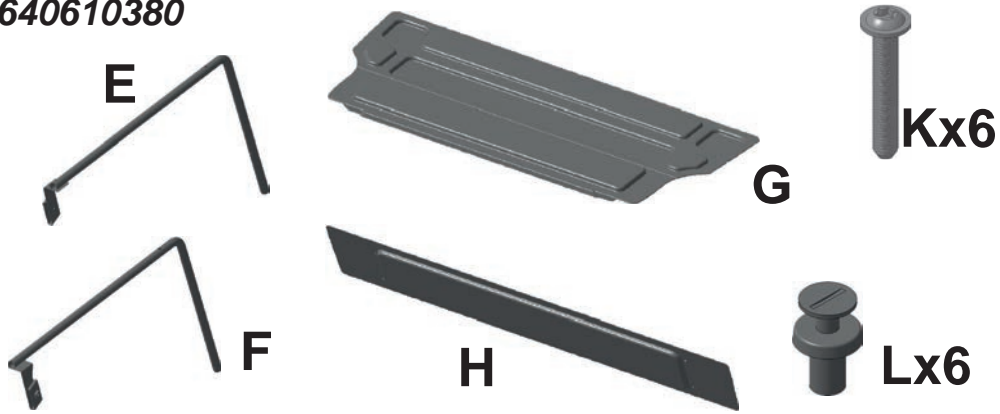

1640610180



1682726980 (OPTION)



1686421780 + 1686421580 (OPTIONS)

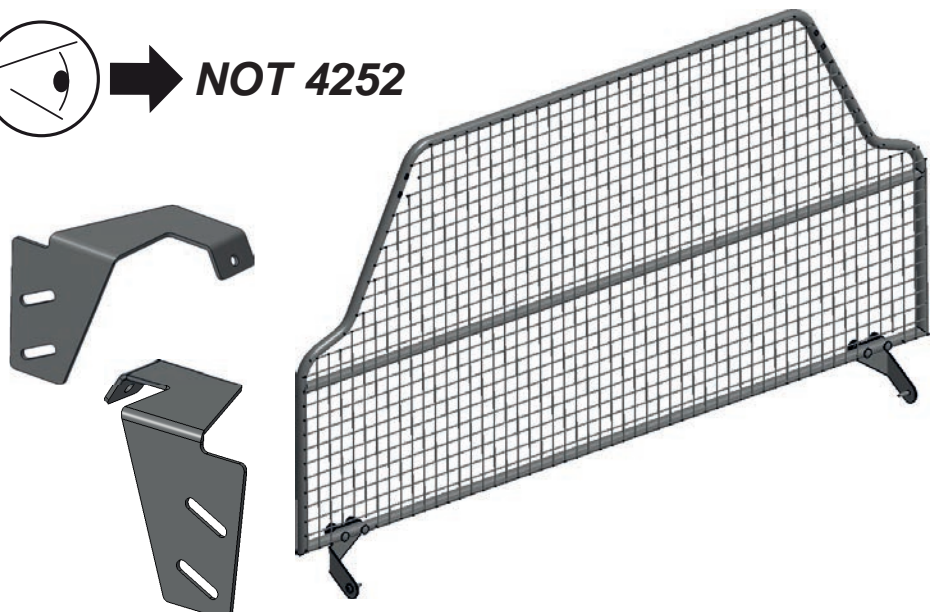

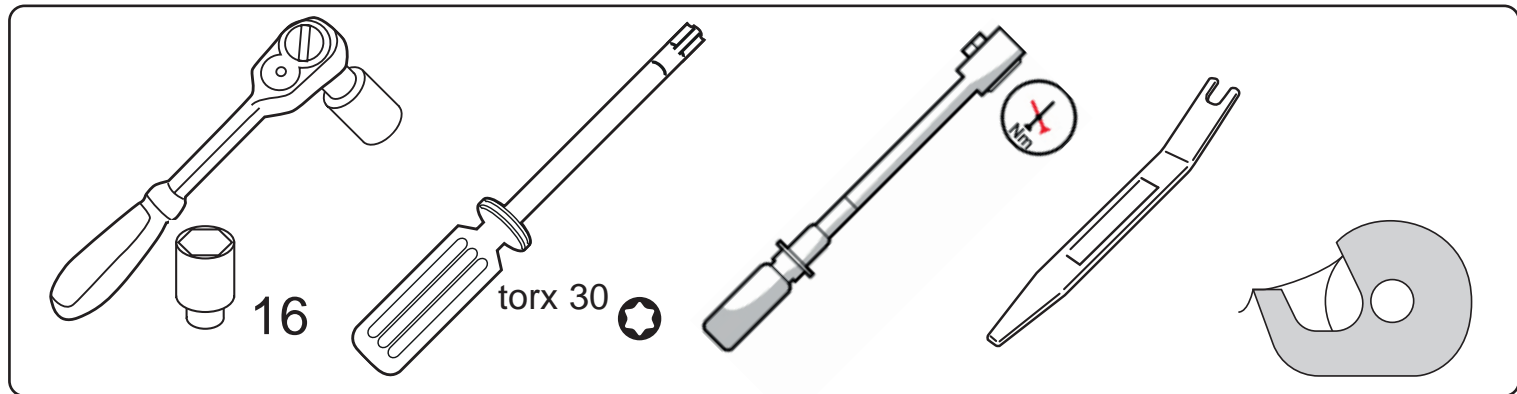

NOTA

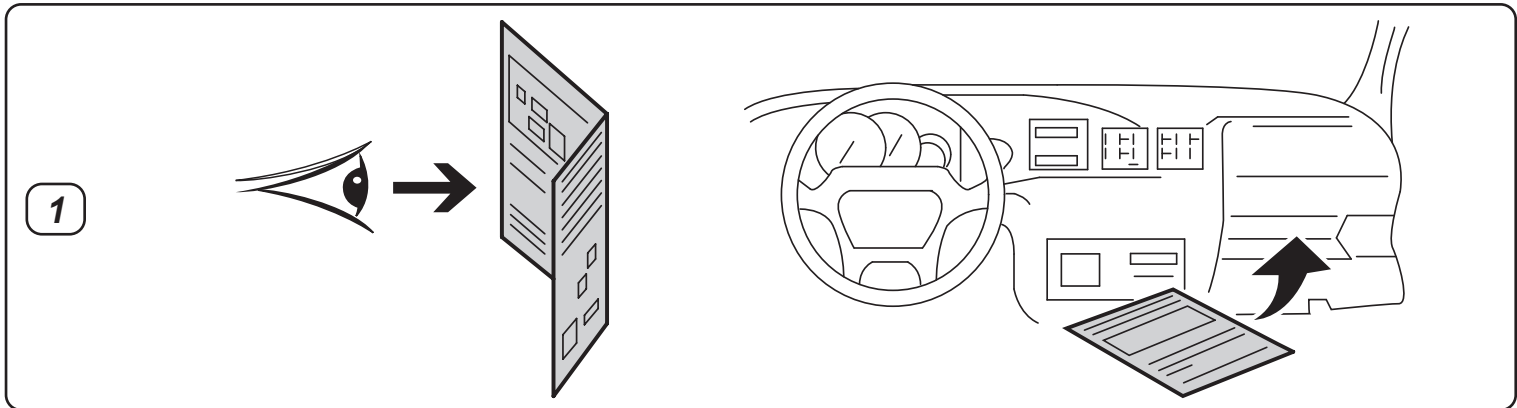

2



Méthode de démontage

- Sièges arrière
- Ceintures arrière

3

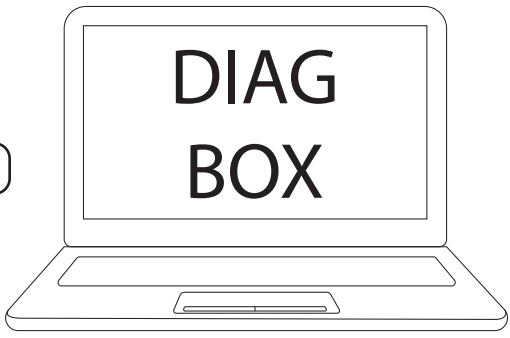

Inhibition des ceintures de sécurité arrière :

- Sélectionner le véhicule
- Réparation
- BSI
- Réparation
- Télécodage
- Télécodage avec visualisation des paramètres
- Télécodage manuel
- Configuration véhicule
- Information conducteur

Détection de non bouclage ceinture AR.G : NON
 Détection de non bouclage ceinture AR.D : NON
 Détection de non bouclage ceinture AR. milieu : NON

4 Le kit doit être impérativement monté par le réseau marque du véhicule

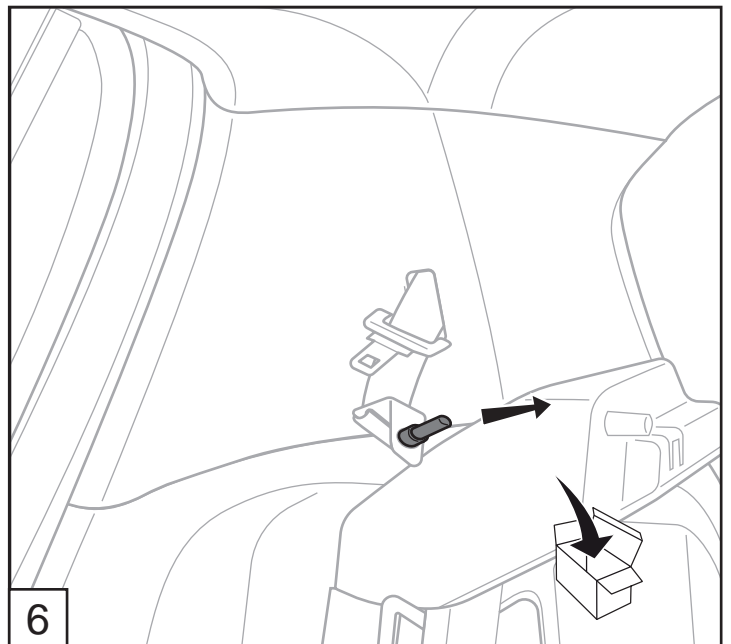
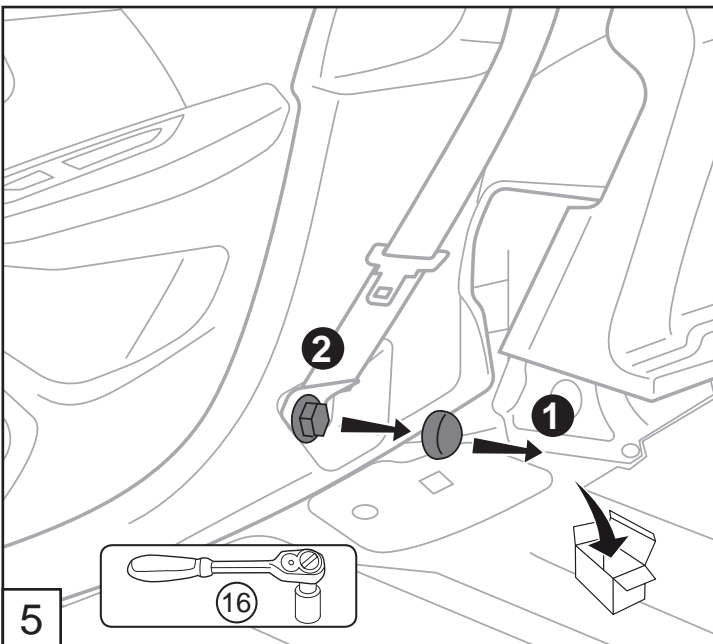
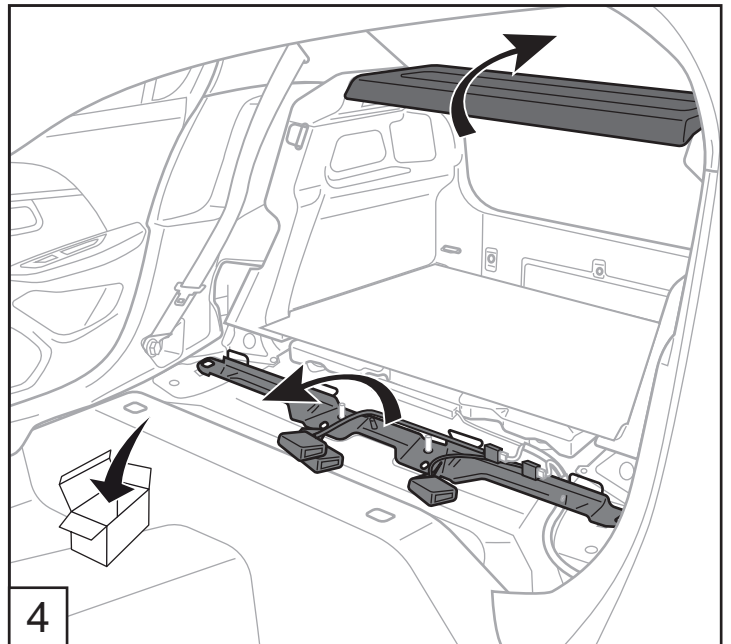
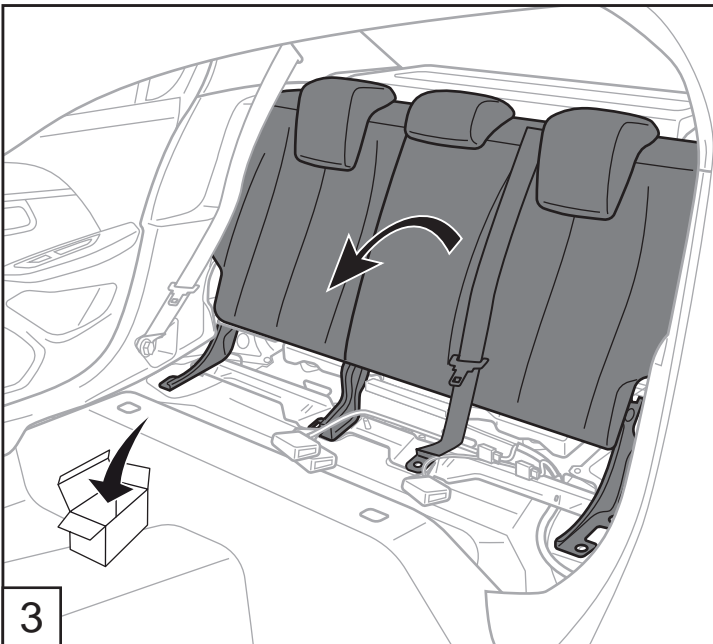
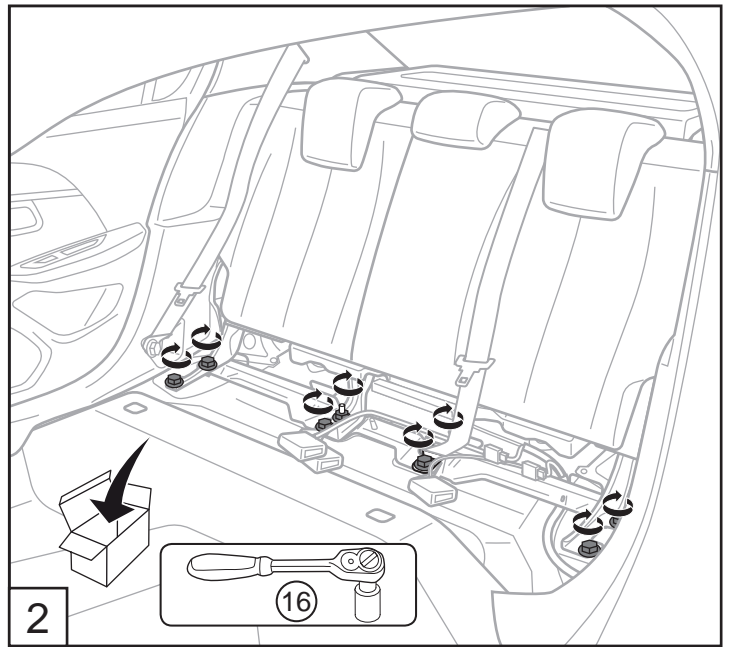
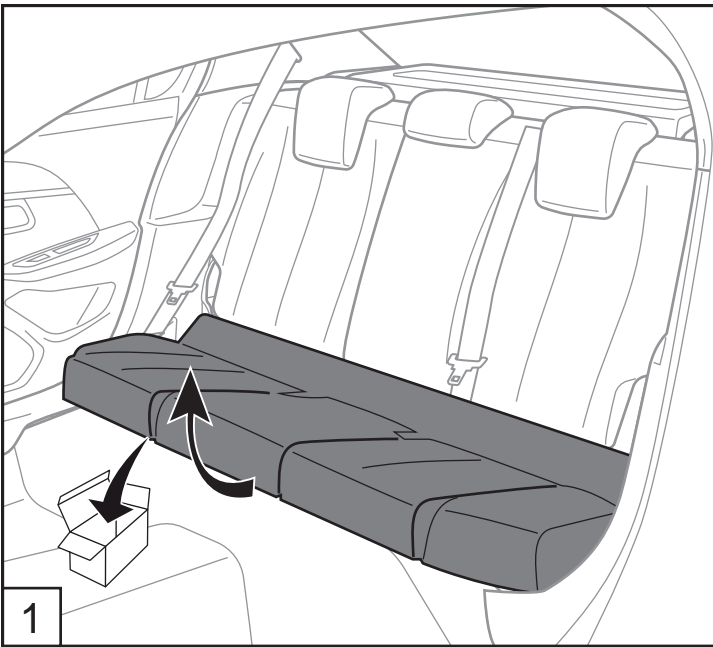

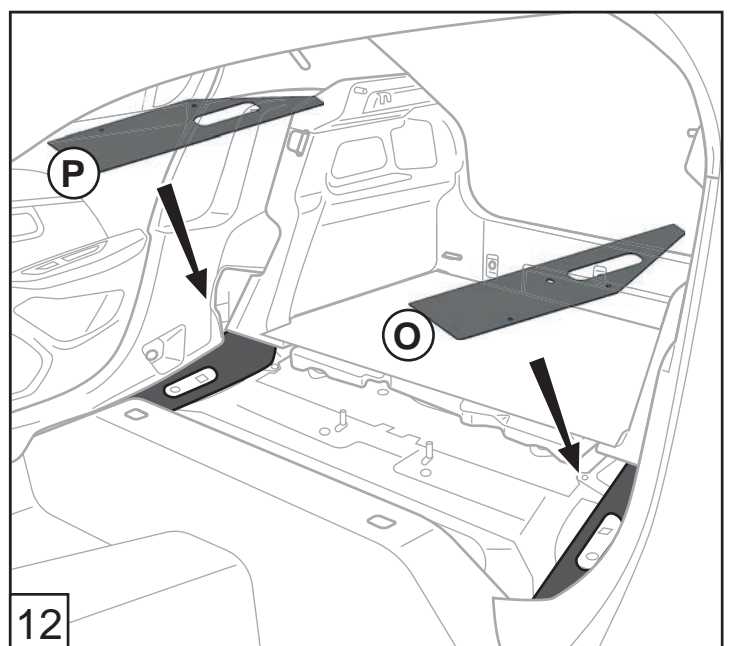
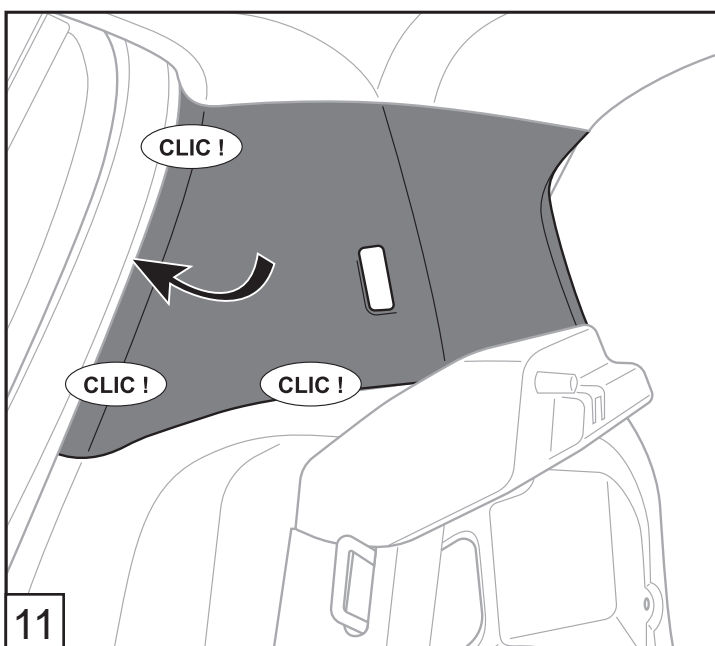
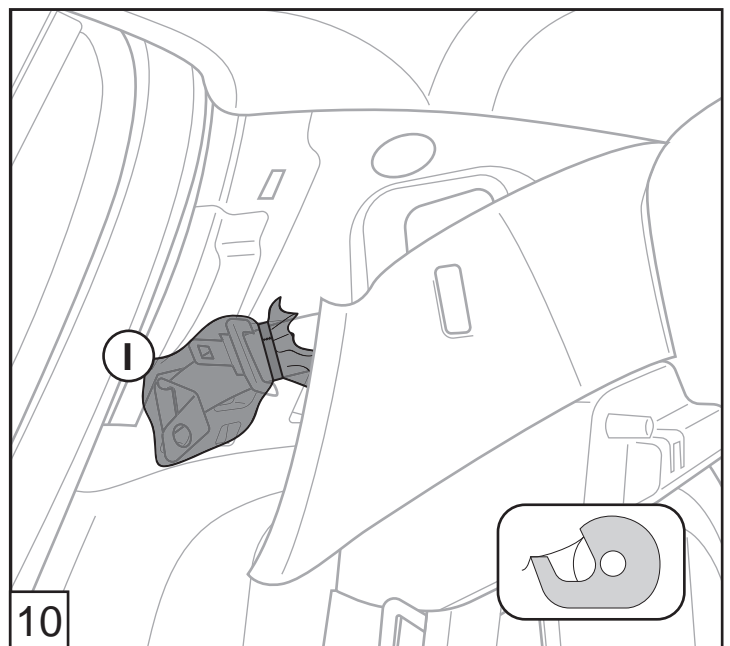
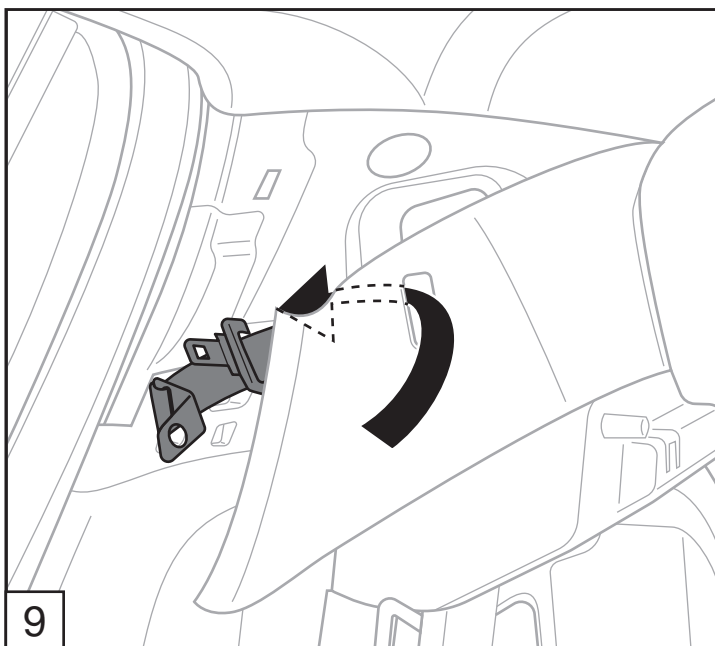
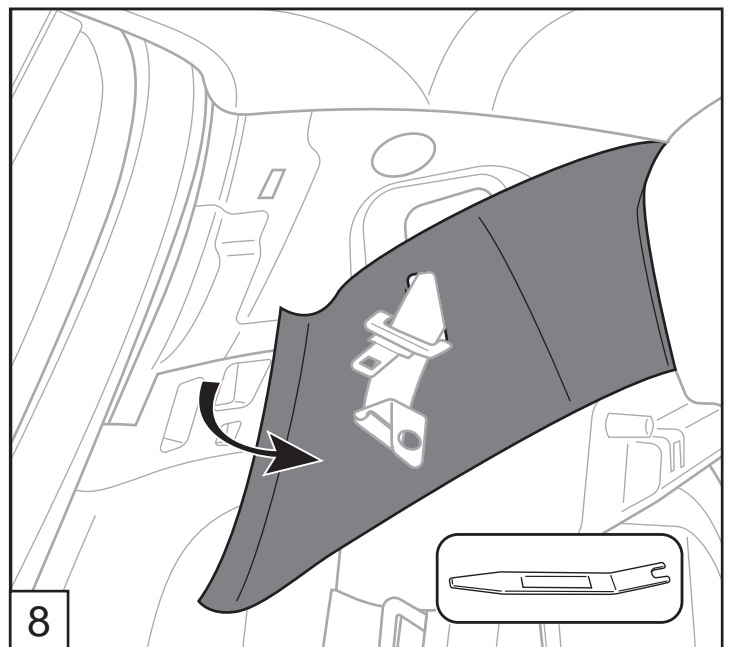
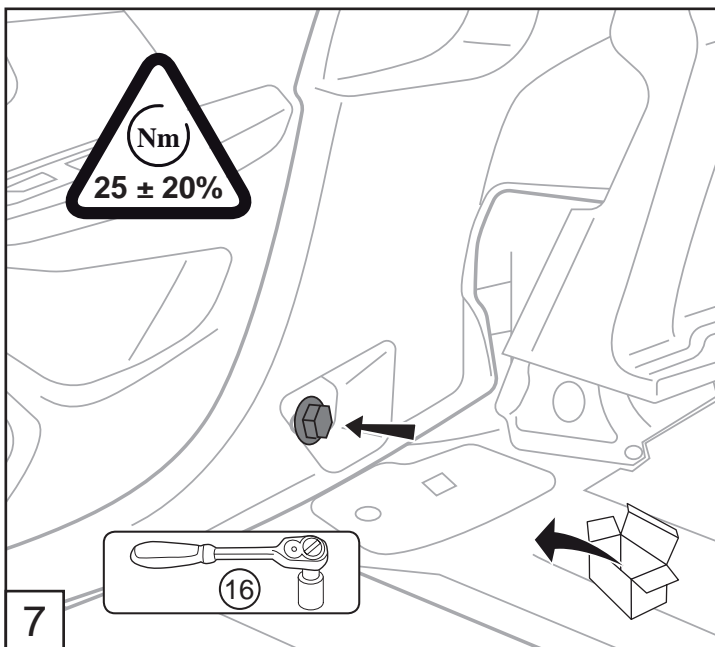

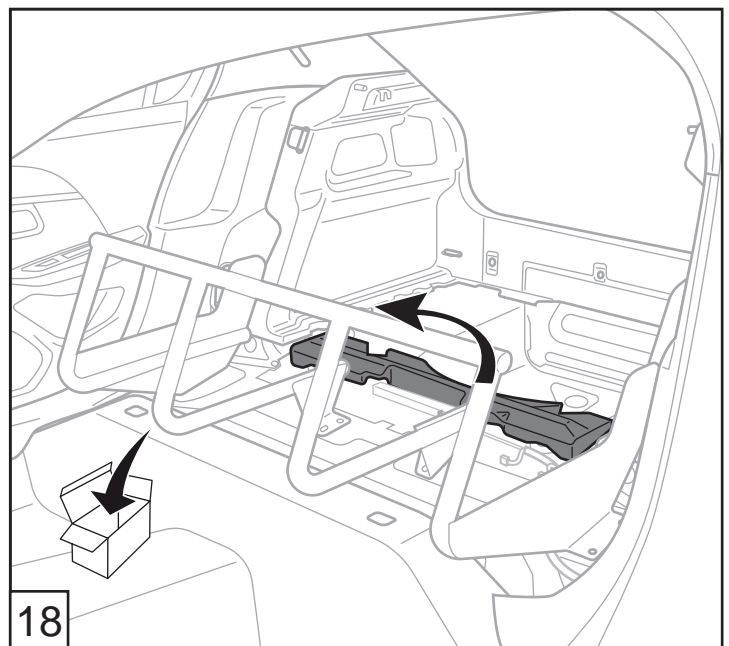
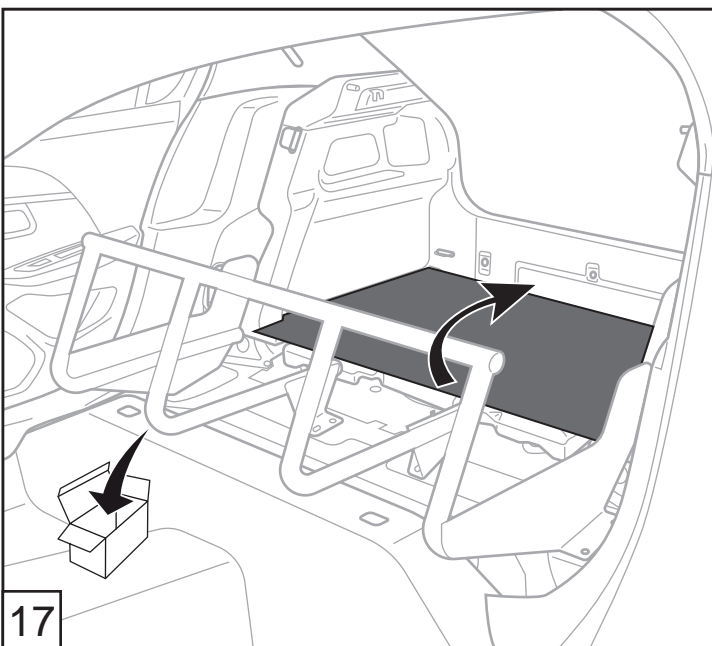
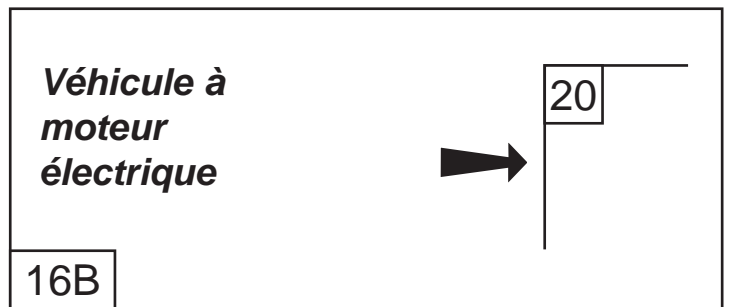
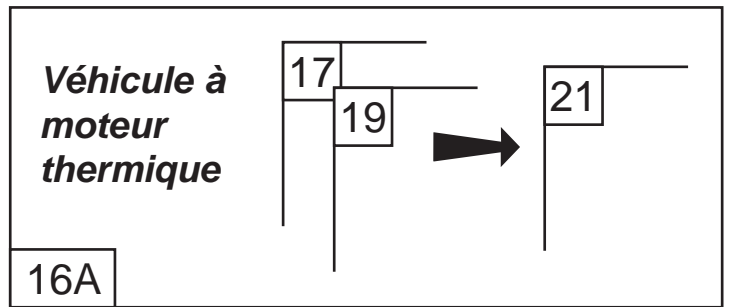
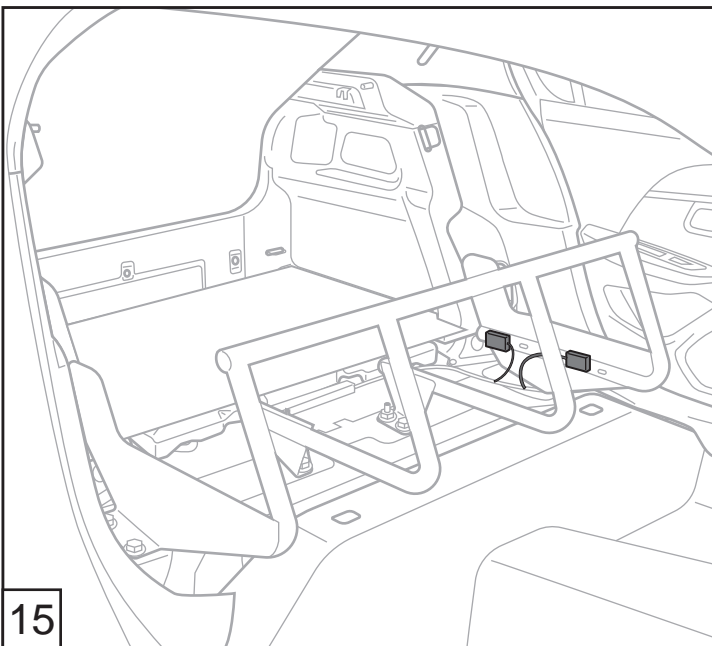
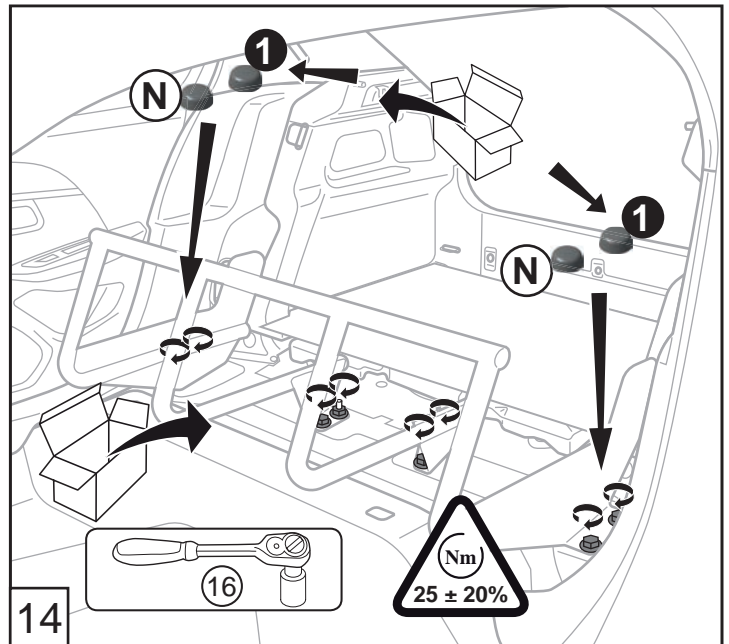
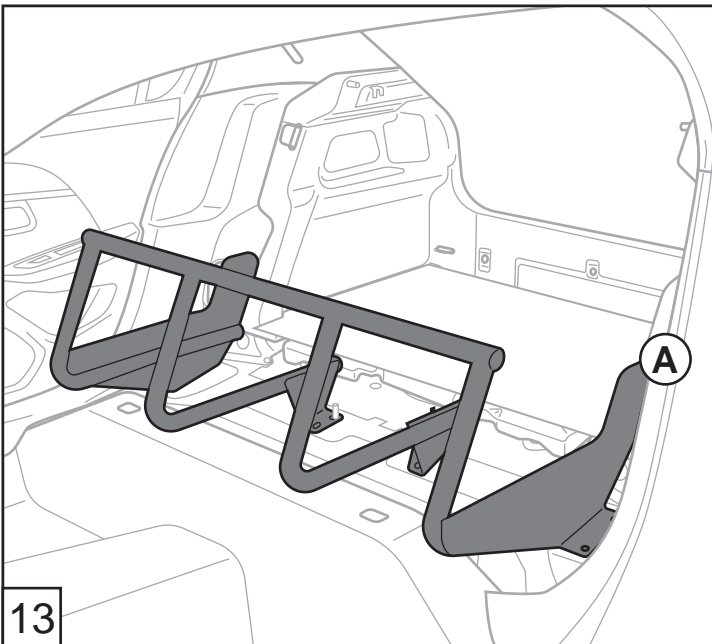

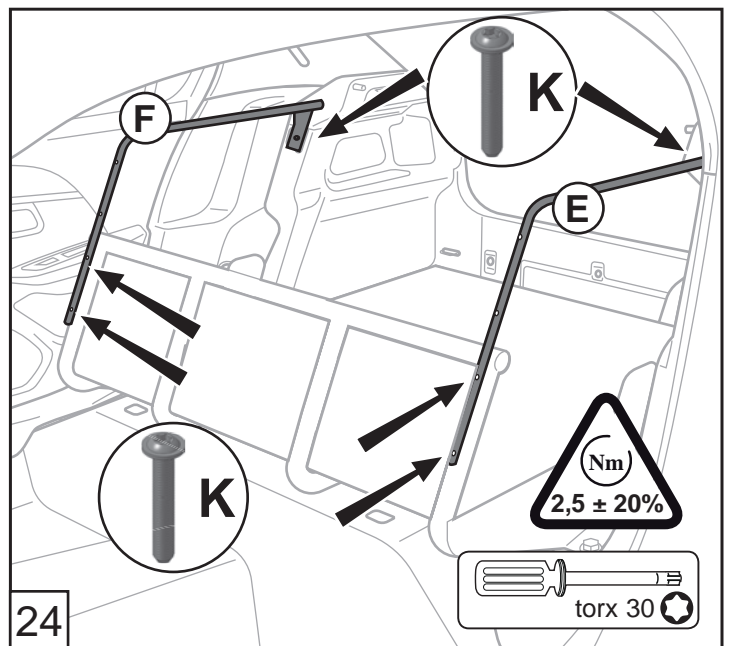
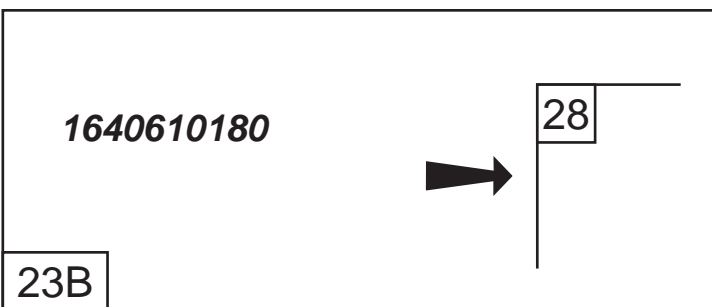
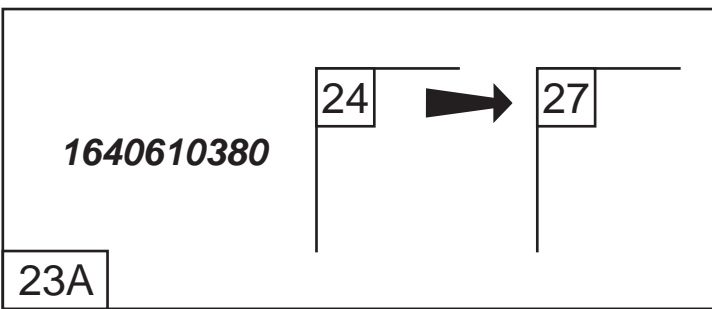
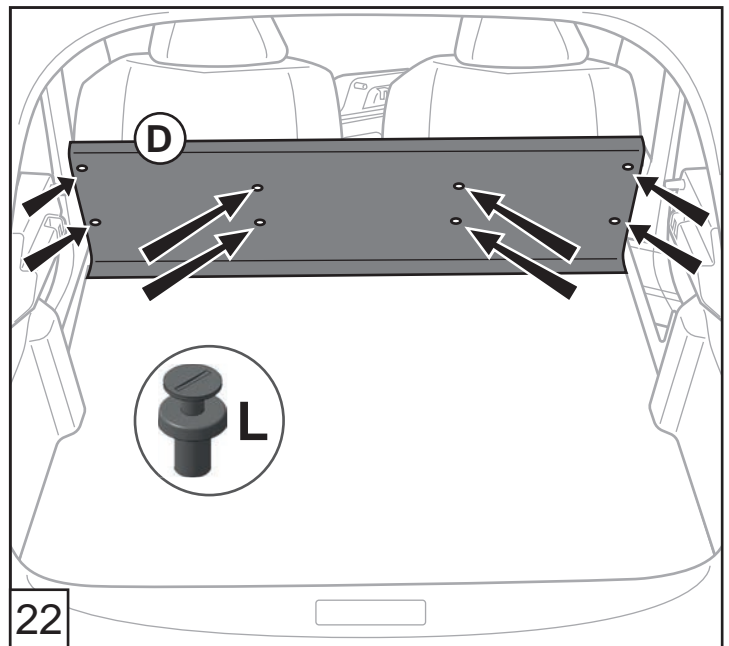
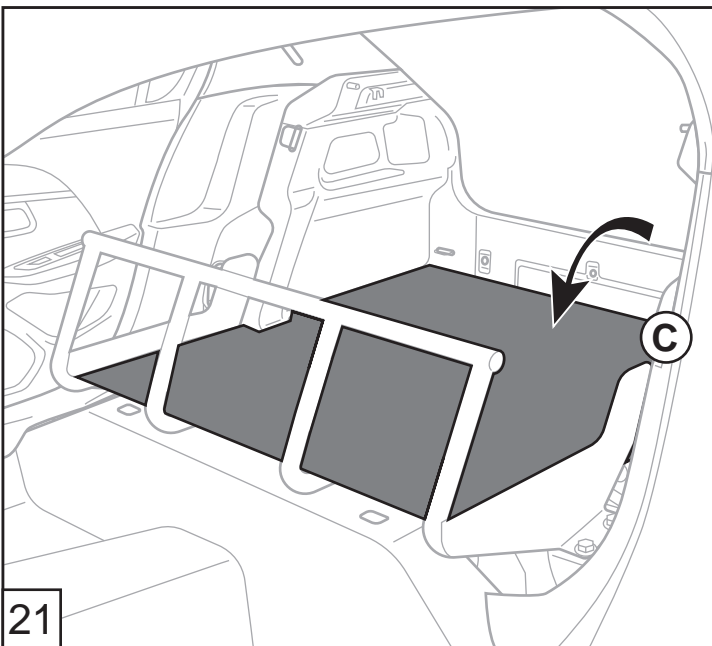
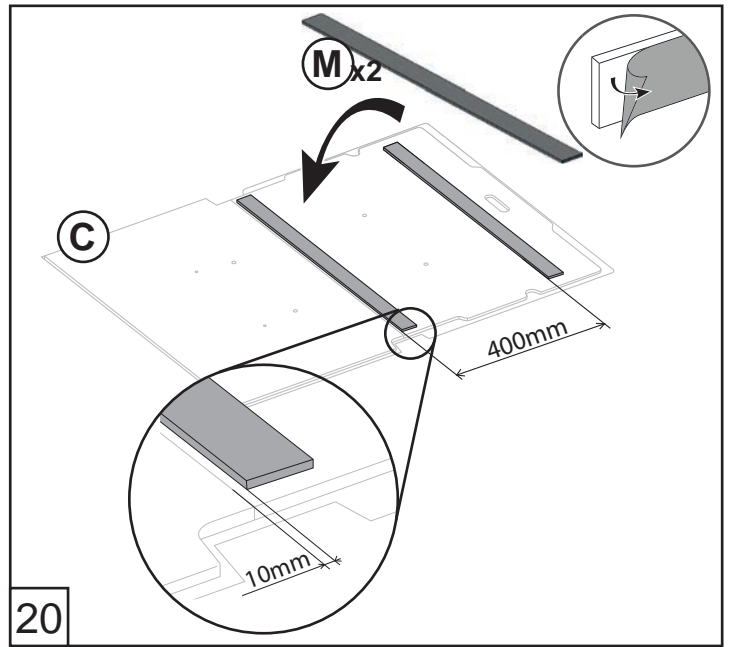
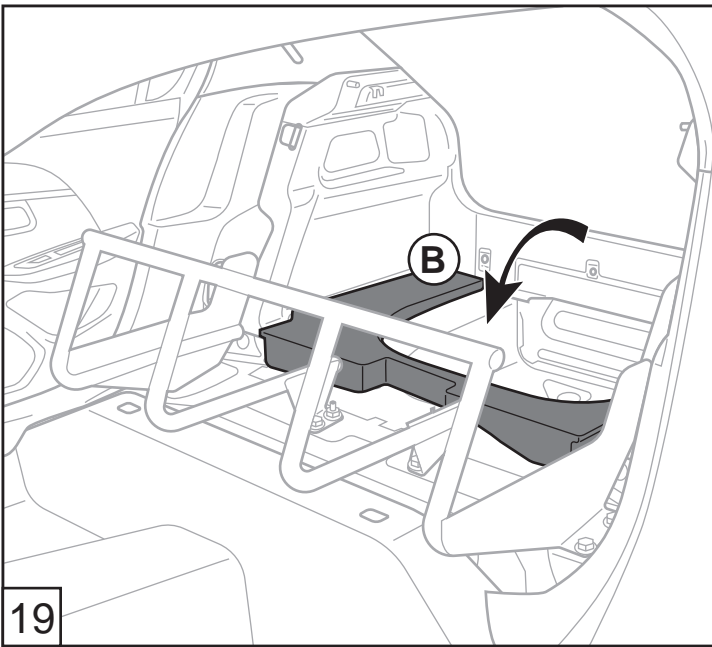

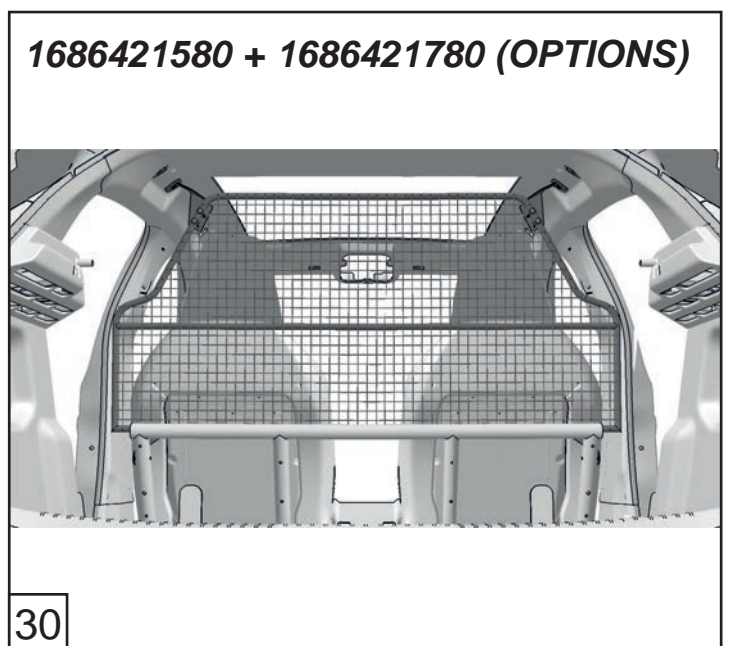
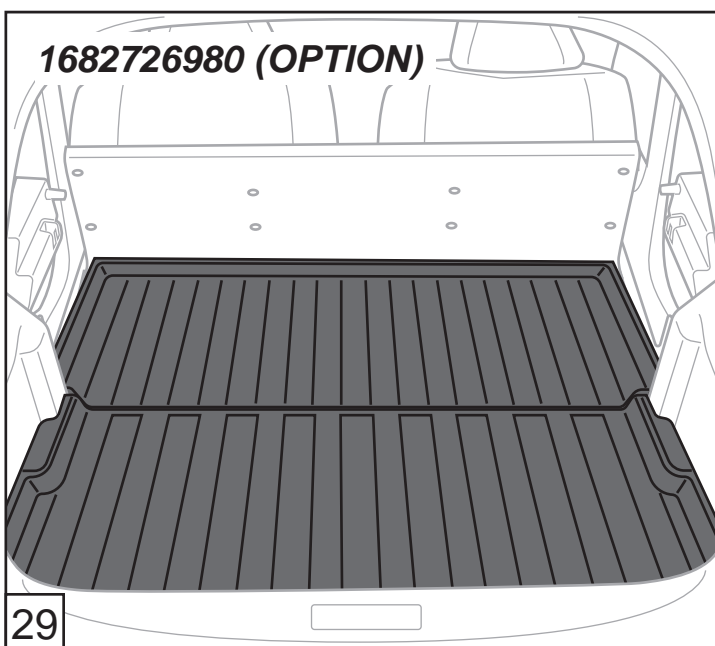
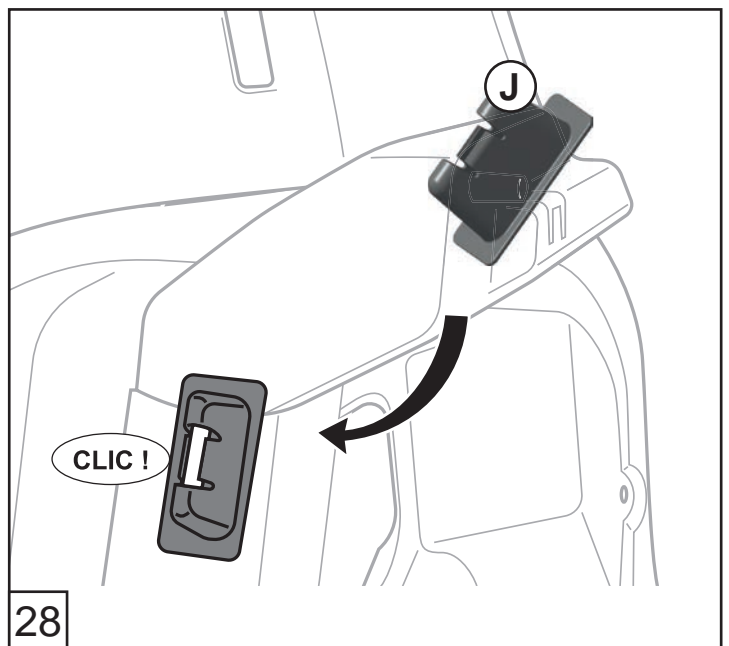
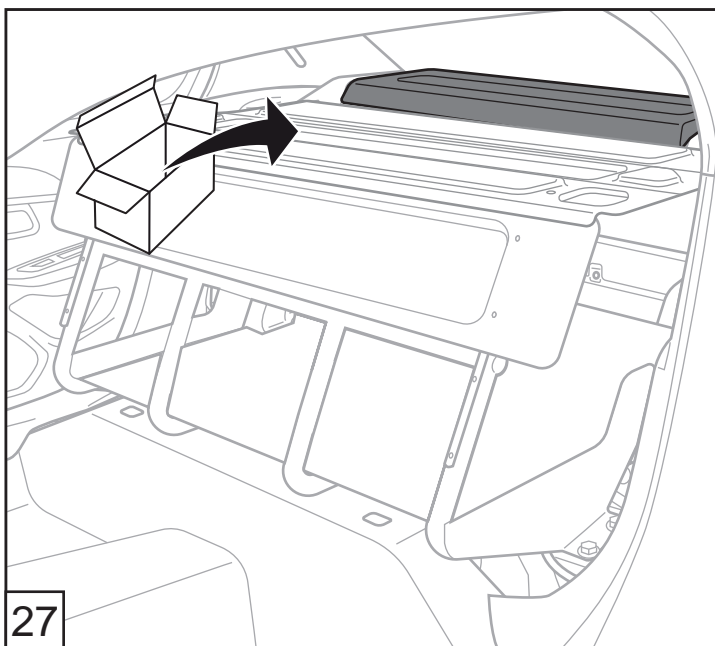
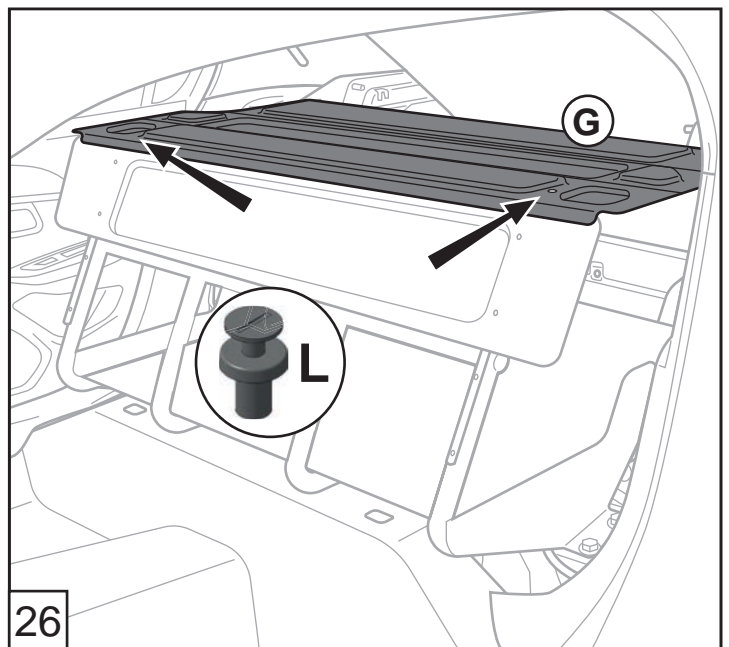
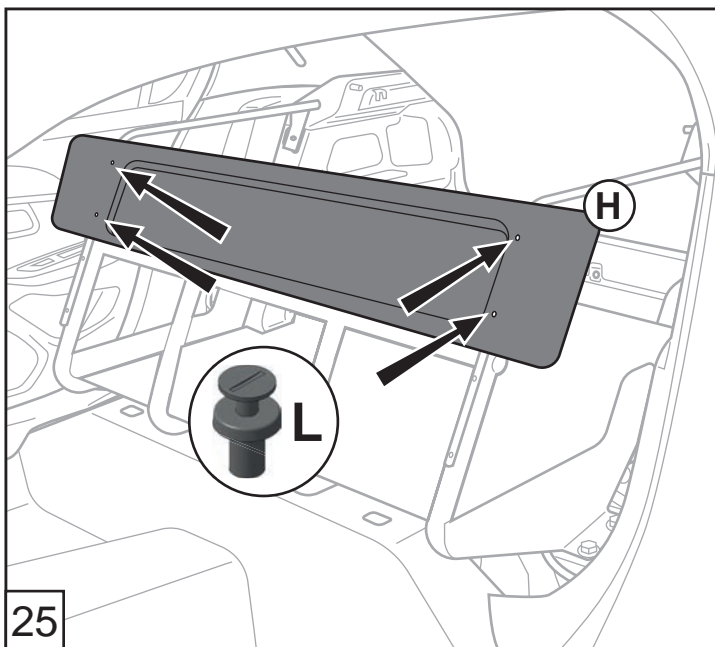

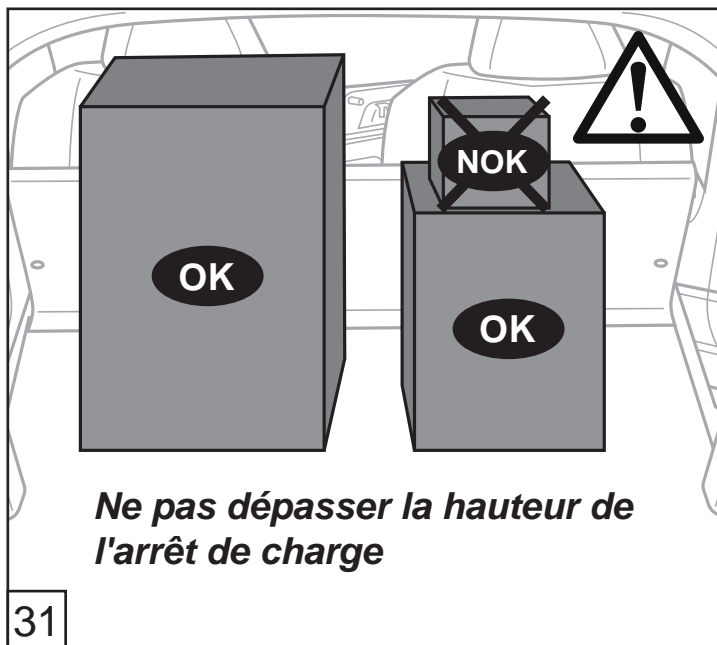

Liste des pièces à conserver

Tous véhicules :

- Banquette de sièges arrière
- Dossiers de sièges arrière
- 3 Appuis-tête arrière
- Traverse boucles de ceinture

Véhicules à moteur thermiques :

- Tapis de coffre d'origine
- Support tapis de coffre

33

Pour obtenir l'attestation d'adaptation réversible et l'étiquette d'adaptation, renvoyer par mail à l'adresse suivante :

vasp@metalplast.fr

- l'attestation de transformation (B) dûment complétée et signée
- la copie de la demande de certificat d'immatriculation d'un véhicule neuf cerfa n° 13749*01 appelé aussi (PV des mines ou 3 en 1)
- la copie du bon de livraison du kit commandé et installé sur le véhicule

34

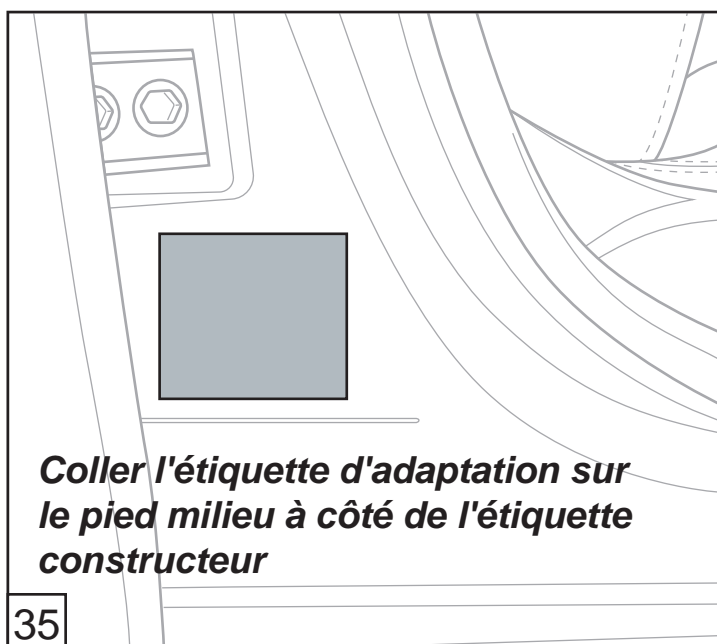

RECONVERSION VASP-VP

Approvisionner les outils et les pièces d'origine du véhicule (Vignette 31)

« IL EST IMPERATIF DE RECUPERER LES PIECES D'ORIGINE POUR REMETTRE LE VEHICULE EN VERSION VP »

« Laisser la notice de montage à disposition de l'utilisateur dans la boîte à gants du véhicule »

« Ne pas décoller la plaque de transformation située dans l'entrée de porte avant du véhicule »

Spécifique référence 1640610380

- Déposer la plage arrière d'origine (Vignette 27)
- Déposer les cache-bagages supérieur et avant (Vignettes 26 et 25)
- Déposer les supports cache-bagages gauche et droit (Vignette 24)

Spécifique référence 1640610180

- Déposer cache-anneaux gauche et droit (vignette 28)

Commun références 1640610180 et 1640610380

- Déposer la plage arrière d'origine (vignette 27)
- Déposer la garniture plancher de charge (vignette 22)
- Déposer le faux plancher (vignette 21)
- Version moteur thermique
 - Déposer le support faux plancher (vignette 19)
 - Remonter le support tapis de coffre d'origine (vignette 18)
 - Remonter le tapis de coffre et la tablette arrière d'origine (vignette 17)
- Déclipser les faisceaux de la cloison arrêt de charge (Vignette 15)
- Déposer l'arrêt de charge (vignette 13 et 14)
- Déposer les moquettes gauche et droite (vignette 12)
- Déclipser les garnitures de custode gauche et droite (vignette 11)
- Déposer la protection et enfiler la ceinture dans la garniture de custode (vignettes 10 et 9)
- Clipser les garnitures de custode gauche et droite (vignette 8)
- Déposer le cache-vis et la vis des fixation ceinture gauche et droite (vignette 7)
- Assembler la vis sur la patte de fixation ceinture gauche et droite (Vignette 6)
- Visser les ceintures avec un couple de serrage de 25Nm±20% et clipser les cache-vis gauche et droite (vignette 5)
- Remonter la traverse boucle ceinture et reconnecter les faisceaux (vignette 4)
- Remonter et serrer les vis des dossiers de sièges arrière avec un couple de serrage de 25Nm±20% (vignette 3 et 2)
- Remonter la banquette de sièges arrière (vignette 1)
- Désinhiber les ceintures de sécurité arrière avec la « DIAGBOX » (NOTA 3)
- Coller l'étiquette d'adaptation reversible VASP-VP à côté de l'étiquette d'adaptation reversible VP-VASP (vignette 35)