



2008

NOT: 3957

(P24 - eP24)

Réf PCD : 1640610880 1640611080

FR NOTICE DE POSE A USAGE PROFESSIONNEL / LES PHOTOS ET LES DESSINS NE SONT PAS CONTRACTUELS
 GB FITTING INSTRUCTIONS FOR PROFESSIONAL FITTERS / THE PHOTOGRAPHS AND THE DRAWINGS ARE NOT CONTRACTUAL
 ES INSTRUCCIONES DE MONTAJE PARA USO PROFESIONAL / LAS FOTOGRAFÍAS Y LOS DIBUJOS NO SON CONTRACTUALES
 P MANUAL DE MONTAGEM PARA UTILIZAÇÃO PROFISSIONAL / AS FOTOGRAFIAS E OS DESENHOS NÃO SÃO CONTRATUAIS
 DE MONTAGEANLEITUNG FÜR DEN PROFESSIONELLEN EINSATZ / DIE FOTOS UND ZEICHNUNGEN SIND UNVERBINDLICH
 IT ISTRUZIONI DI POSA AD USO PROFESSIONALE / LE FOTOGRAFIE ED I DISEGNI NON SONO CONTRATTUALI
 NL MONTAGEHANDLEIDING VOOR PROFESSIONEEL GEBRUIK / DE FOTO'S EN DE TEKENINGEN ZIJN NIET CONTRACTUEEL
 PL INSTRUKCJE INSTALACJI DO UŻYTKU PROFESJONALNEGO / OBRAZY I RYSUNKI NIE SĄ KONTRAKTU



1640610880
1640611080

M H C

A D Lx8

Nx2

B

1640611080

Kx6 G Lx4 E F

1640610880

Jx2

+

1686421880 + 1686421580 (OPTIONS)

NOT 4252

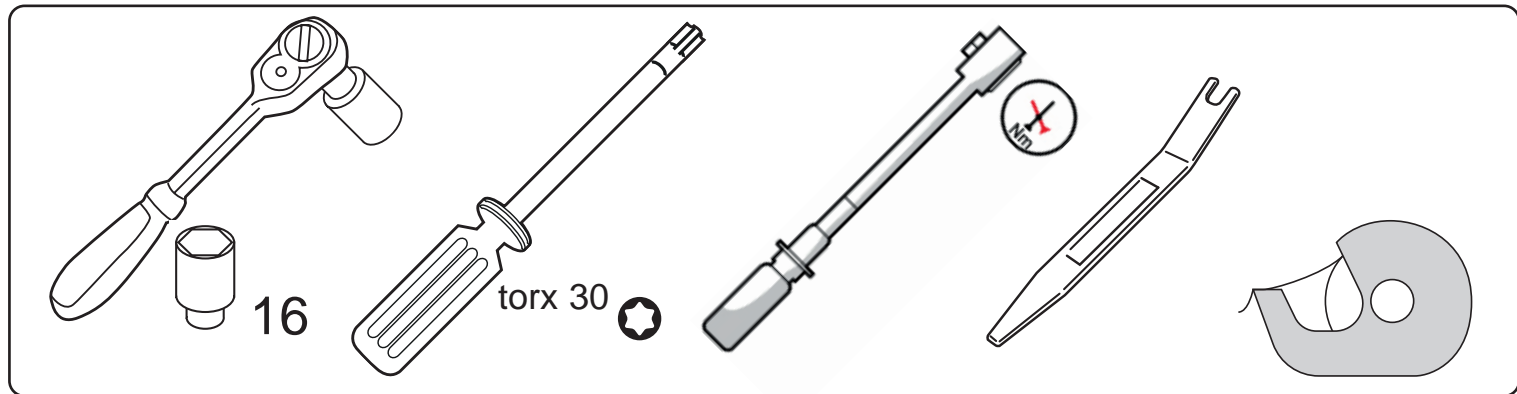

NOTA

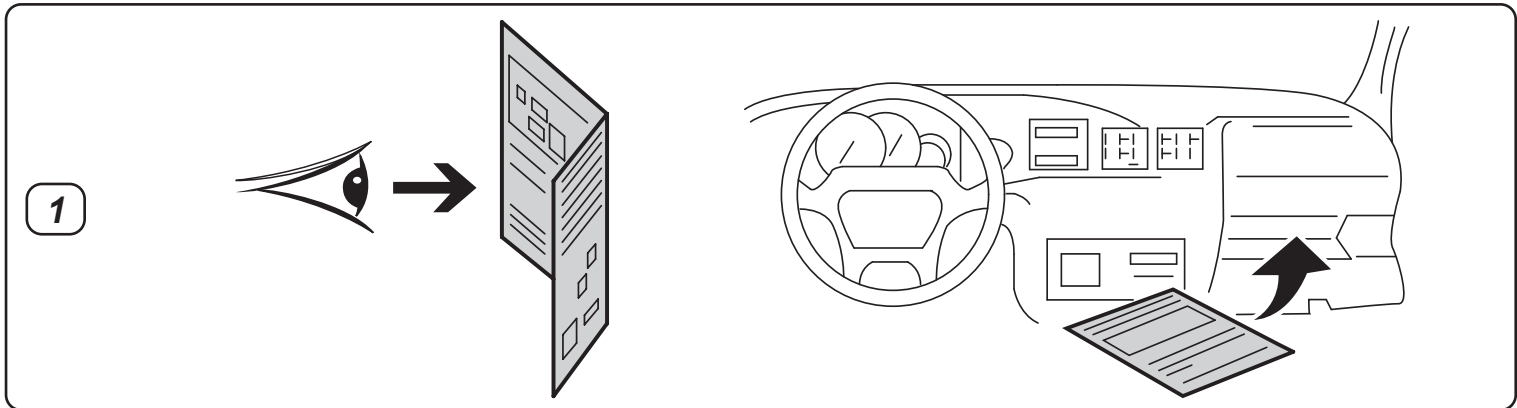

2



Méthode de démontage

- Sièges arrière
- Ceintures arrière

3

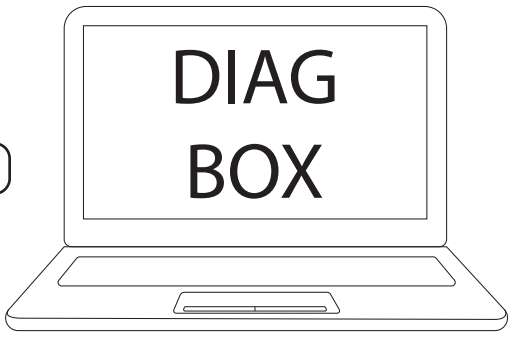

Inhibition des ceintures de sécurité arrière :

- Sélectionner le véhicule
- Réparation
- BSI
- Réparation
- Télécodage
- Télécodage avec visualisation des paramètres
- Télécodage manuel
- Configuration véhicule
- Information conducteur

Détection de non bouclage ceinture AR.G : NON
 Détection de non bouclage ceinture AR.D : NON
 Détection de non bouclage ceinture AR. milieu : NON

4 Le kit doit être impérativement monté par le réseau marque du véhicule

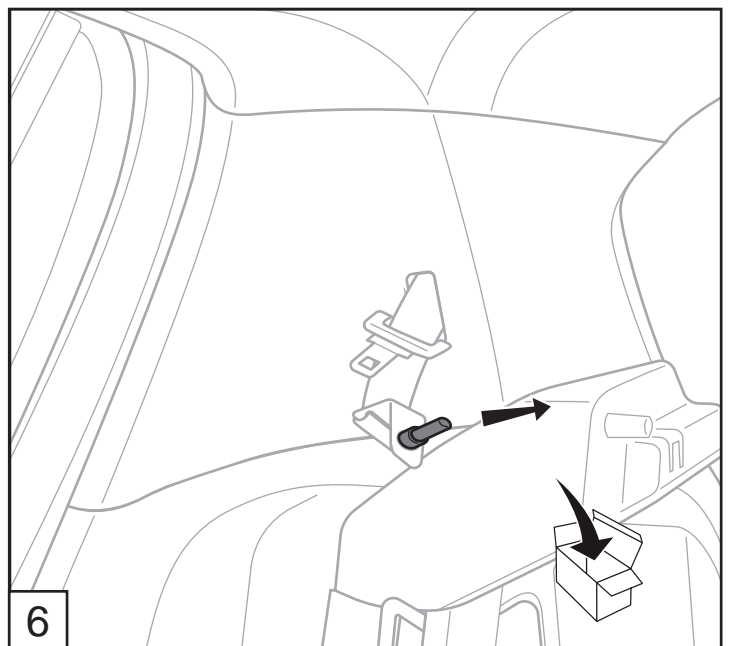
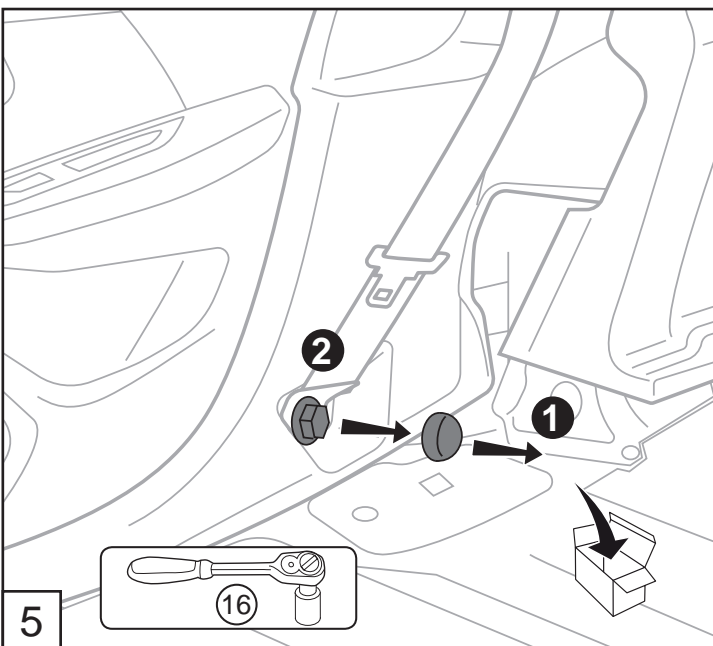
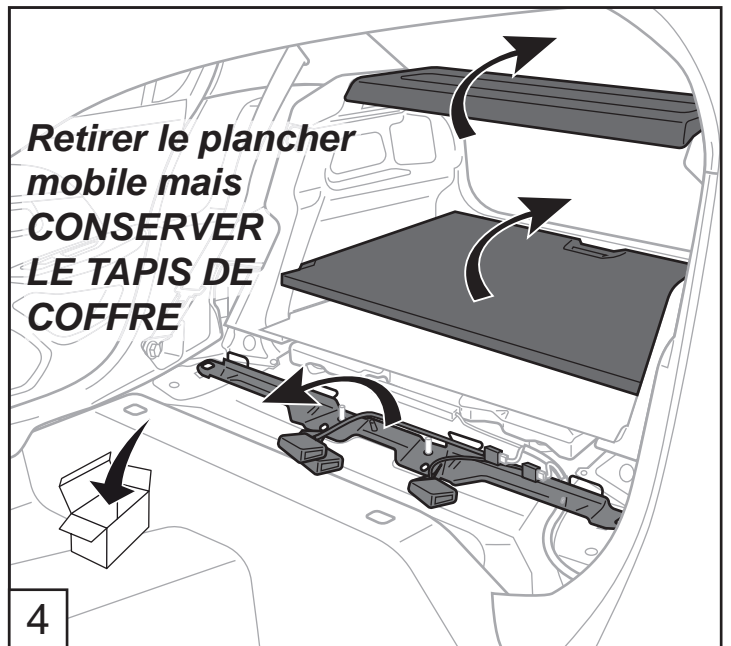
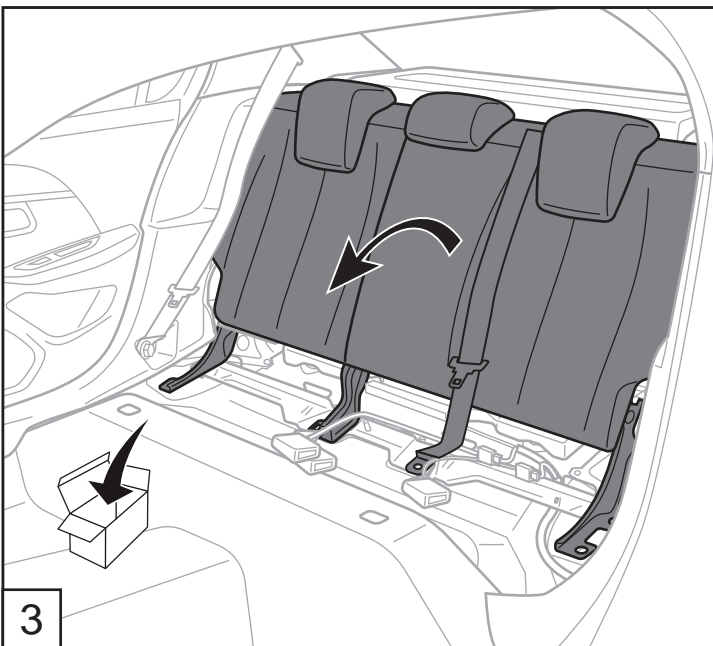
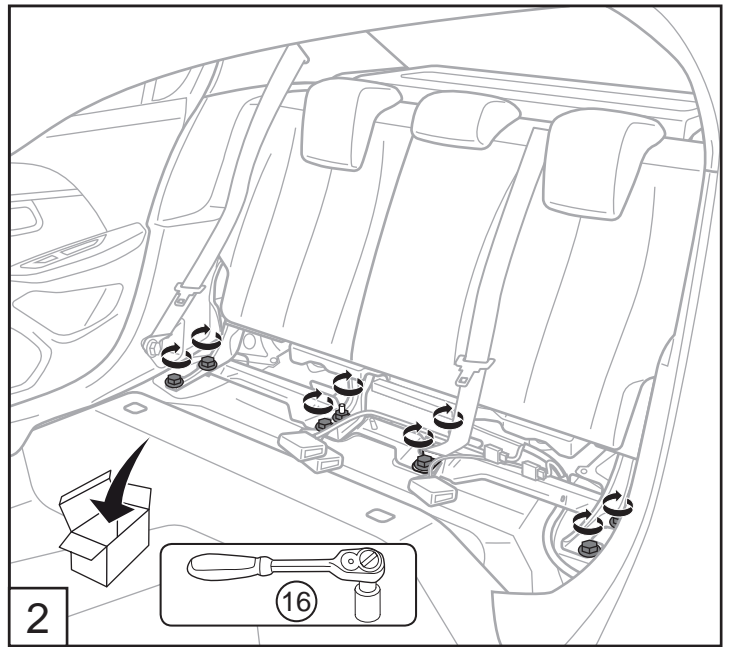
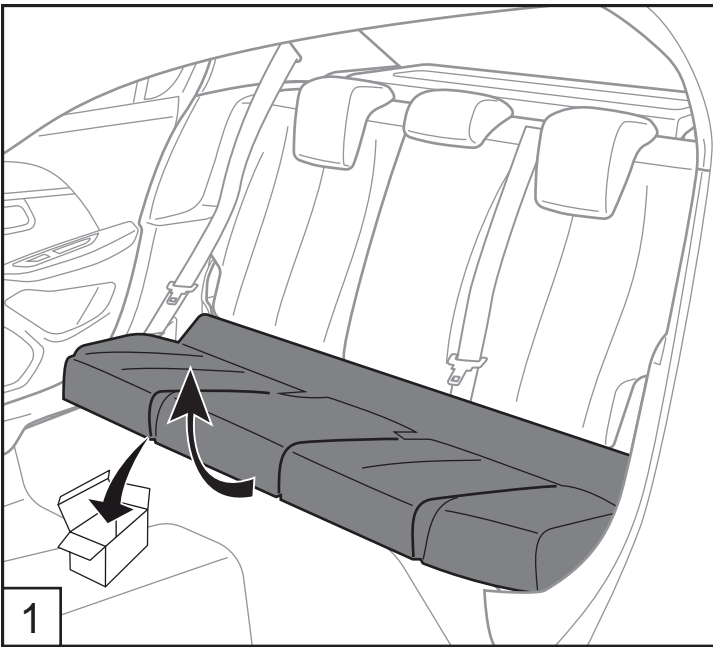

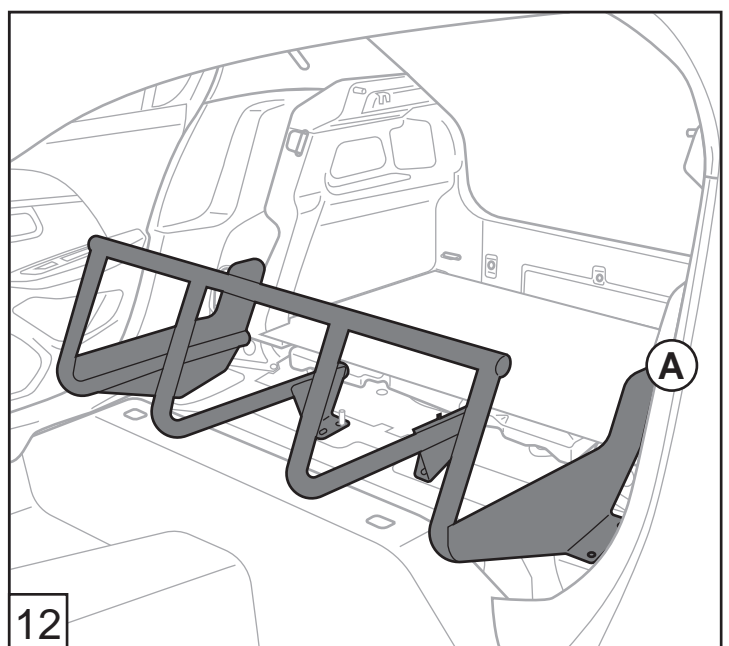
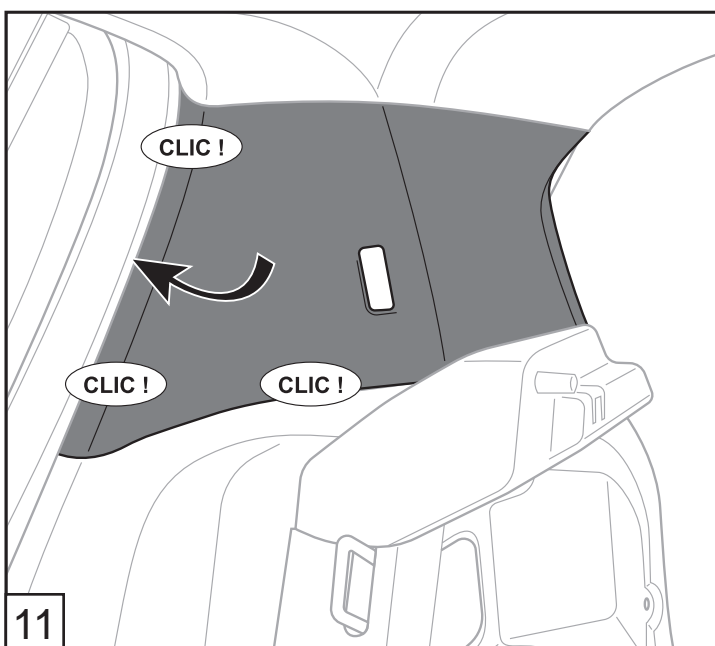
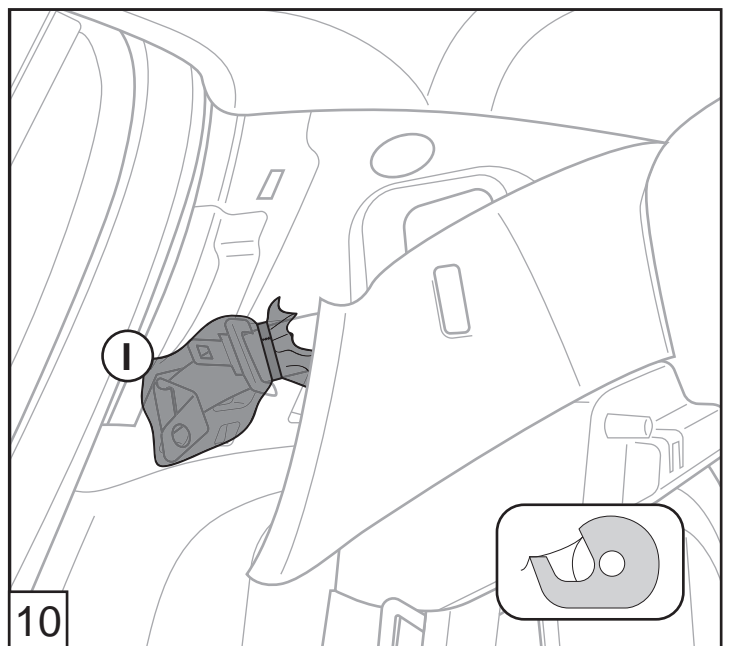
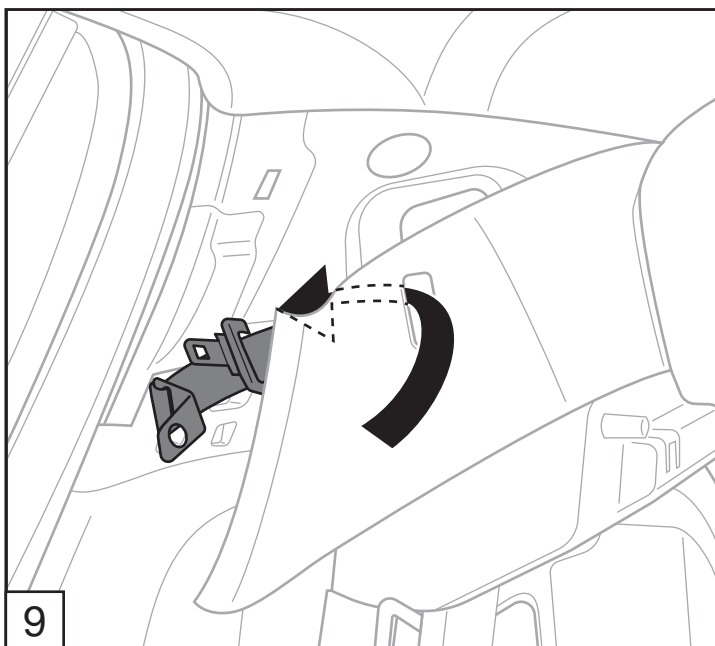
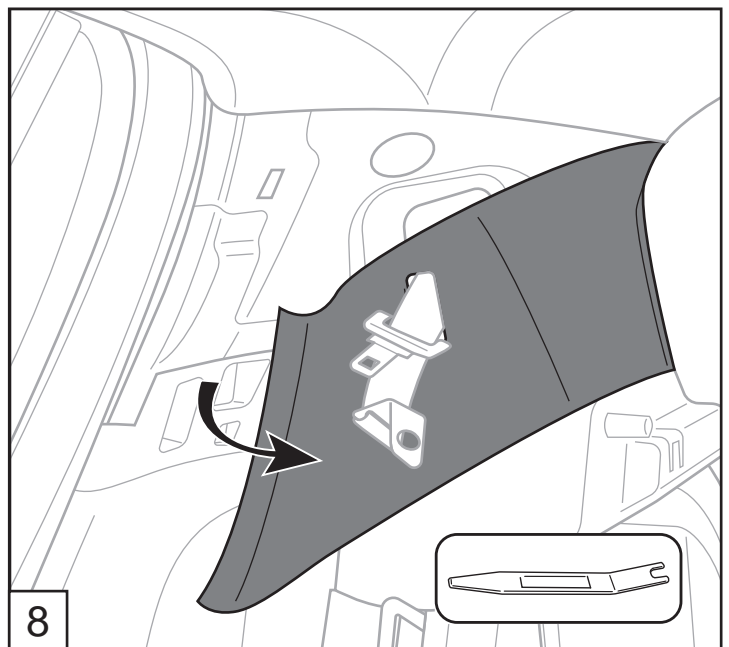
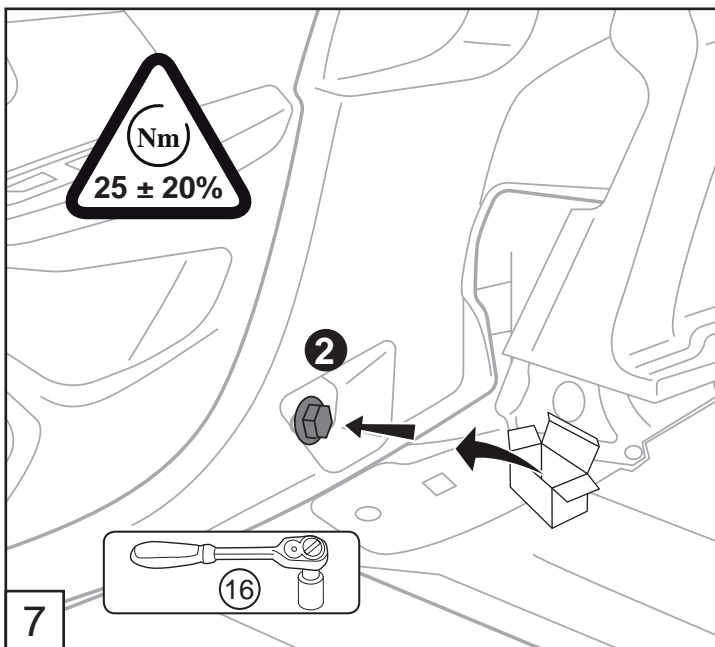

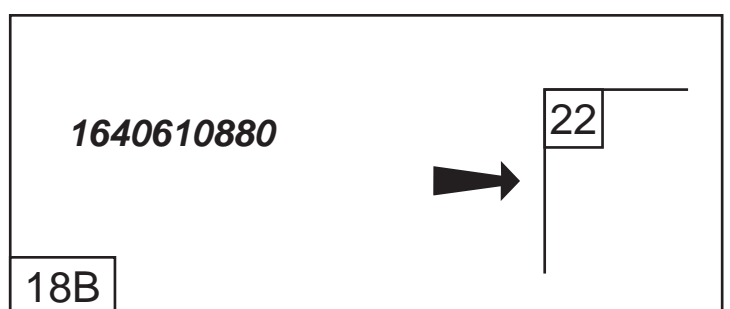
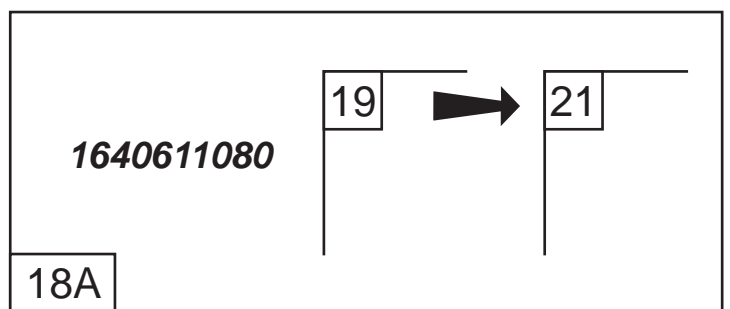
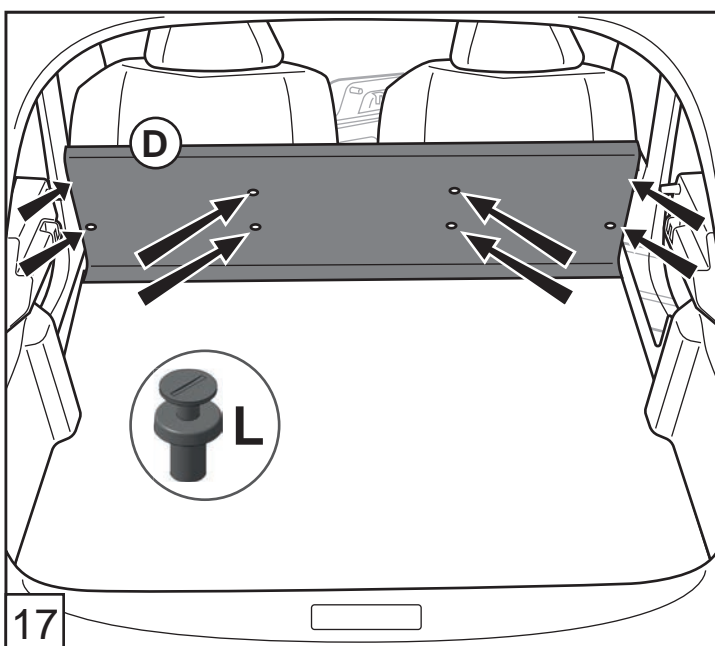
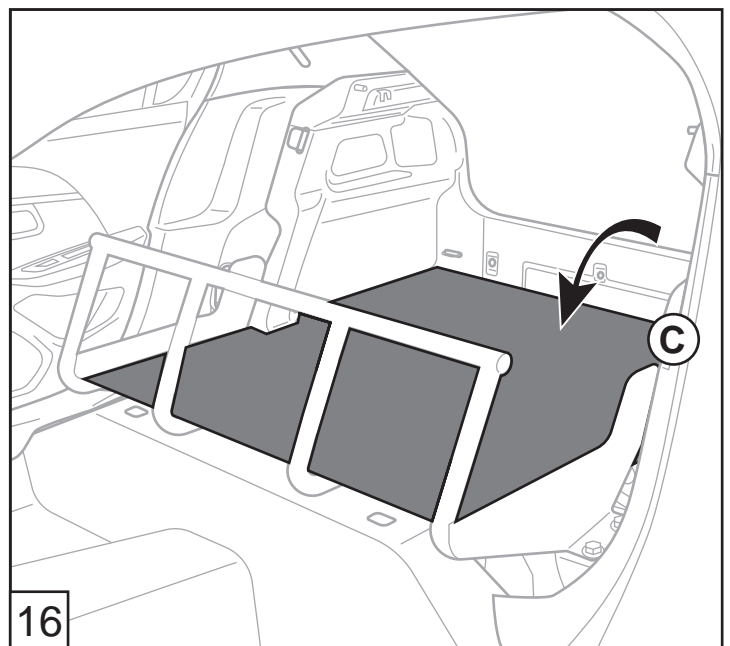
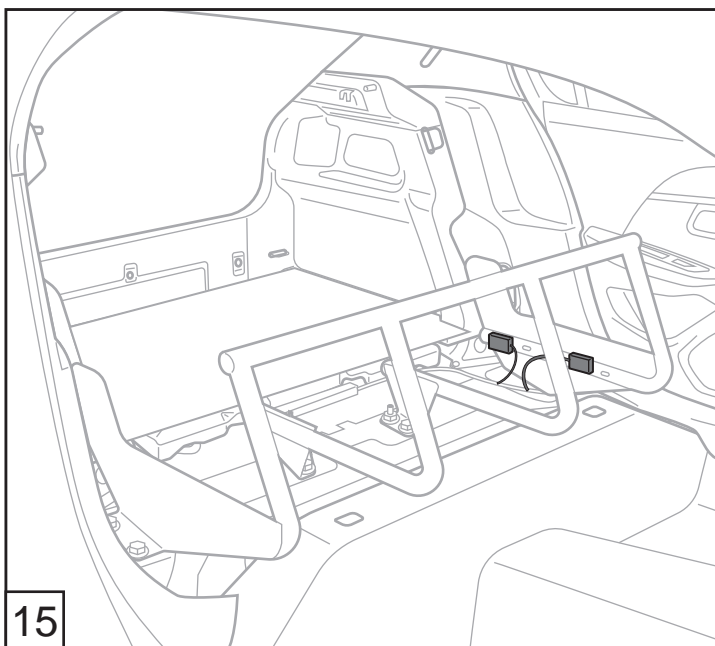
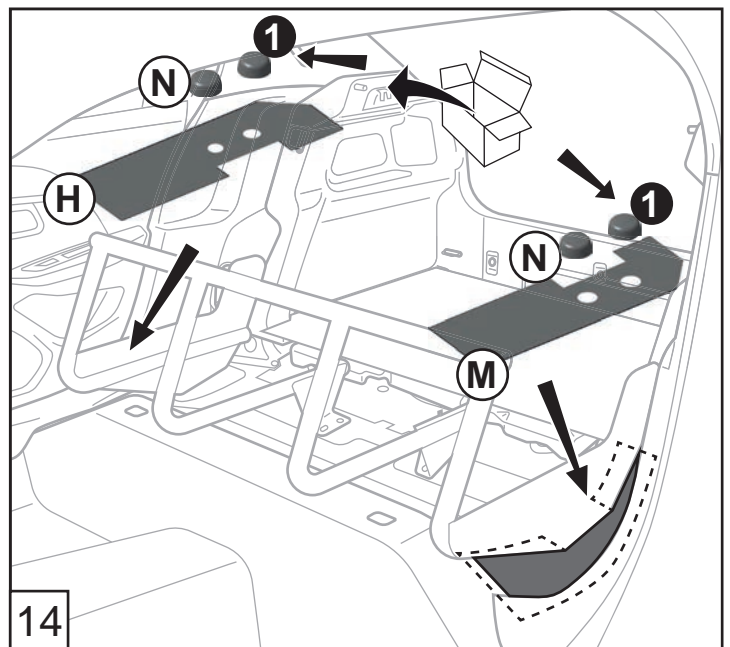
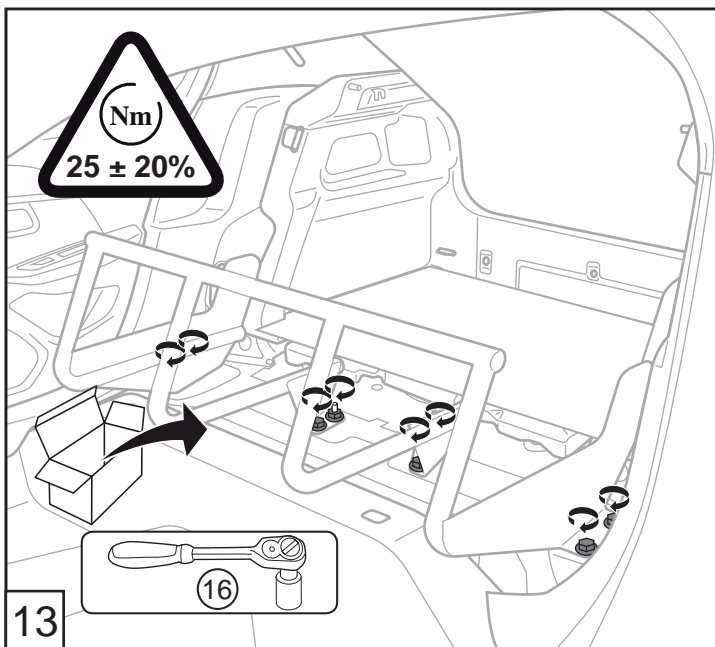

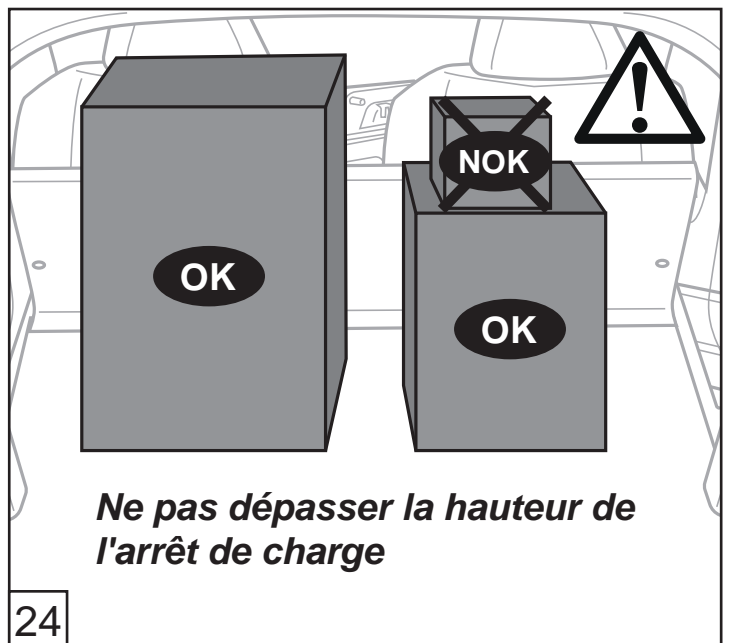
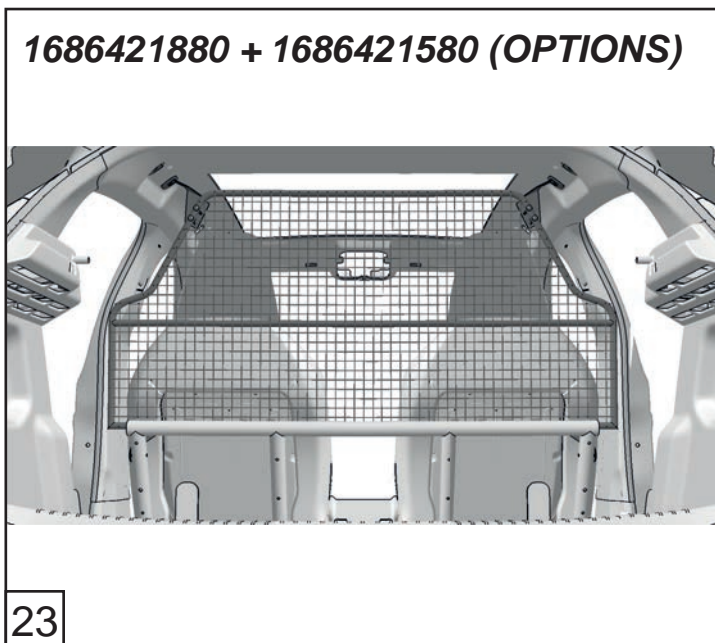
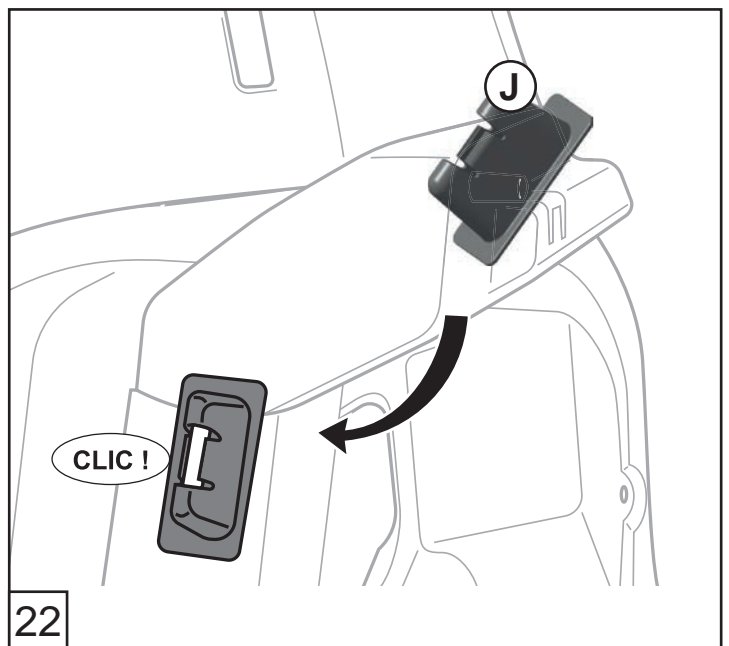
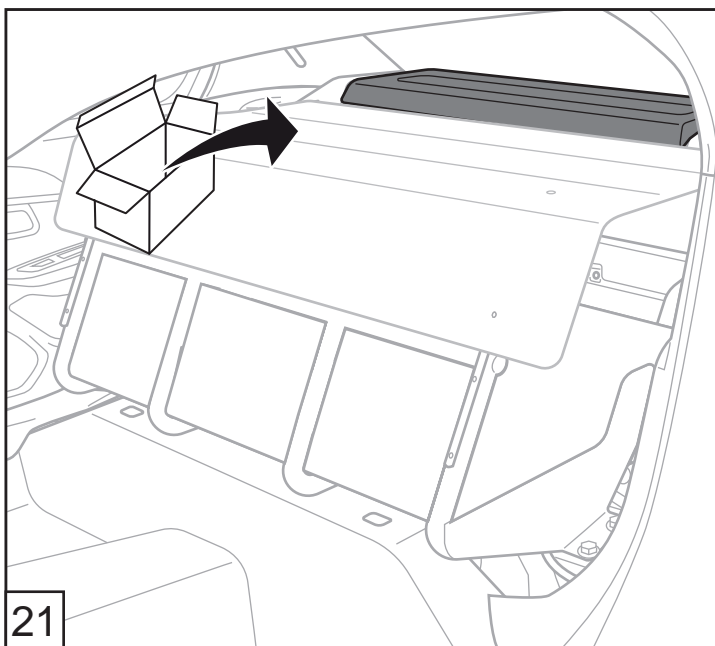
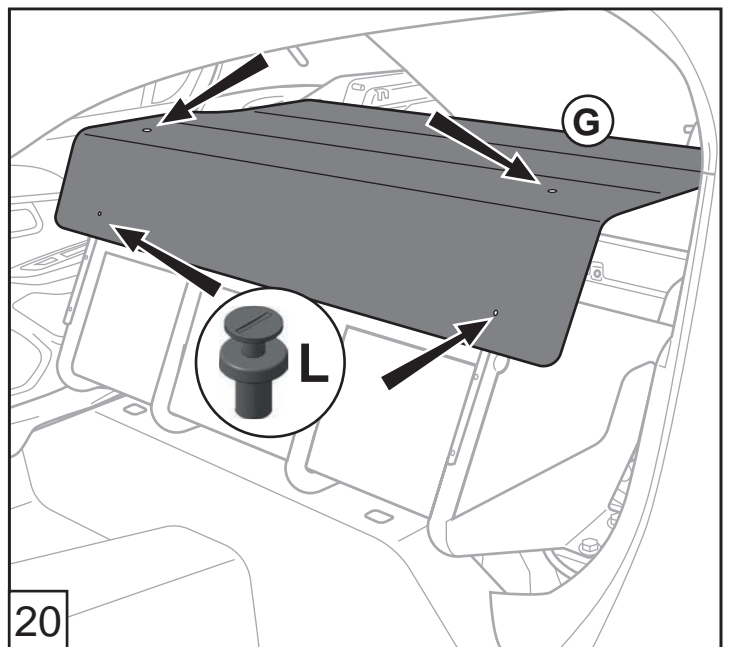
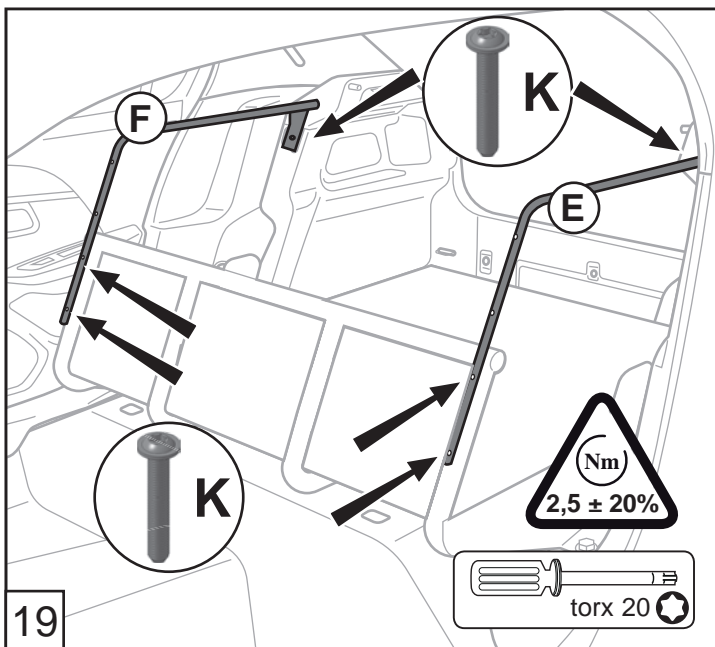

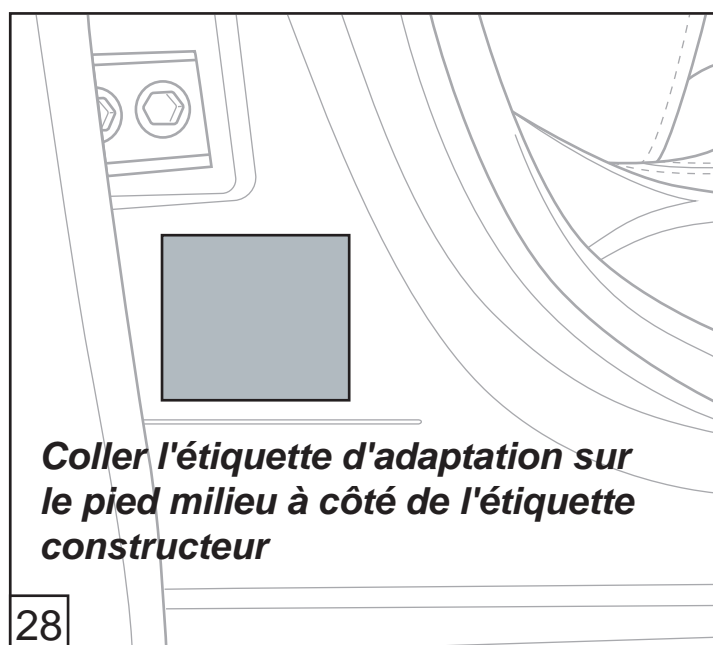
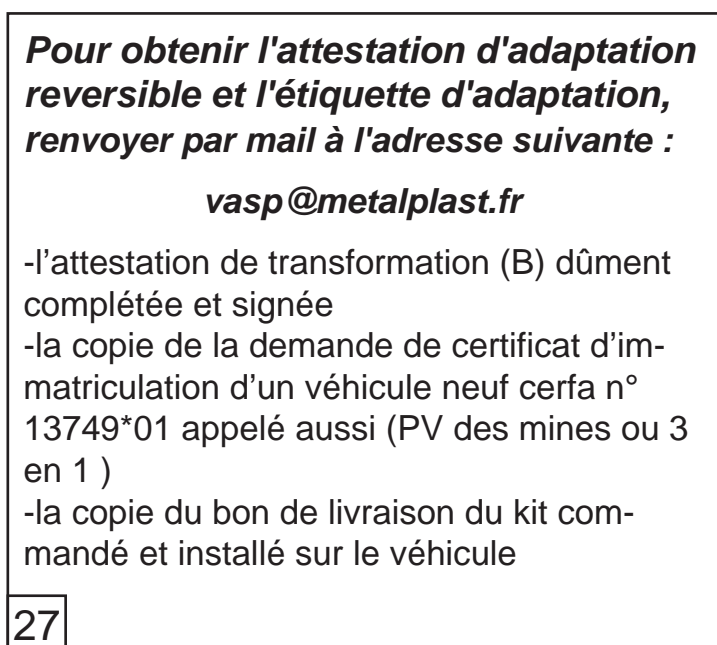
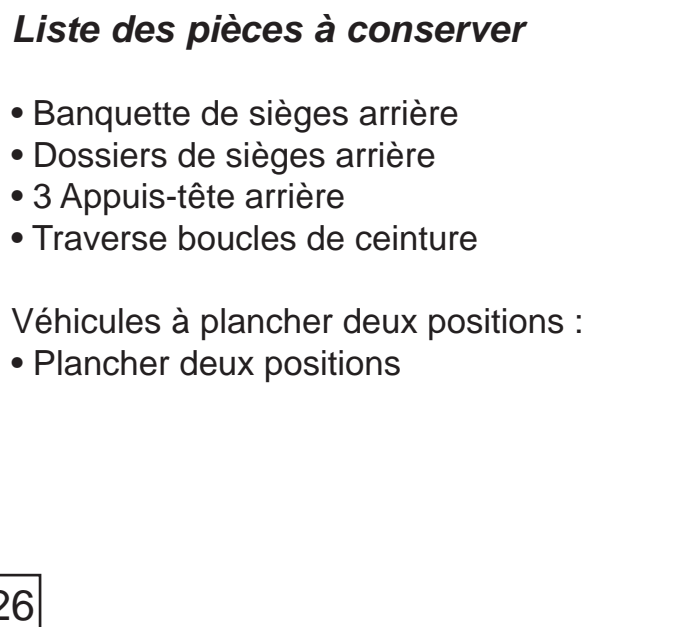
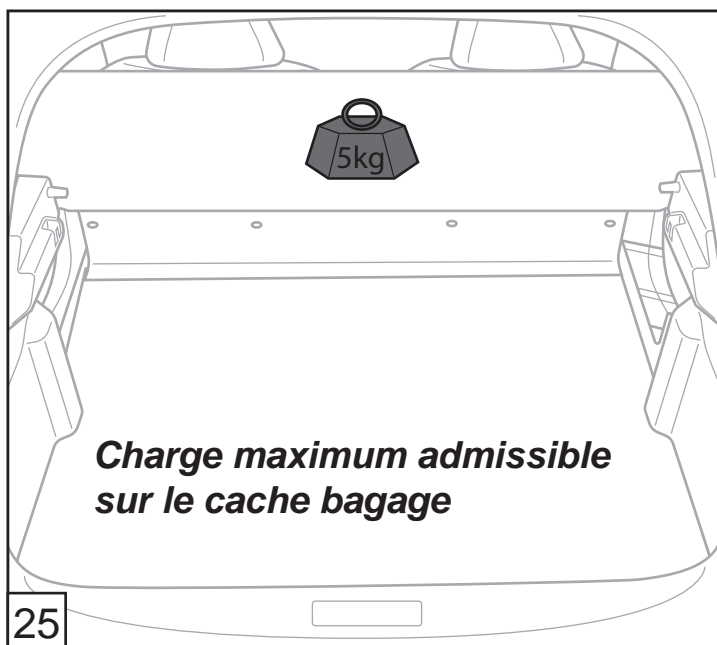

RECONVERSION VASP-VP

Approvisionner les outils et les pièces d'origine du véhicule (Vignette 26)

« IL EST IMPERATIF DE RECUPERER LES PIECES D'ORIGINE POUR REMETTRE LE VEHICULE EN VERSION VP »

« Laisser la notice de montage à disposition de l'utilisateur dans la boîte à gants du véhicule »

« Ne pas décoller la plaque de transformation située dans l'entrée de porte avant du véhicule »

Spécifique référence 1640611080

- Déposer la plage arrière d'origine (Vignette 21)
- Déposer le cache-bagage (Vignette 20)
- Déposer les supports cache-bagages gauche et droit (Vignette 19)

Spécifique référence 1640610880

- Déposer cache-anneaux gauche et droit (vignette 22)

Commun références 1640610880 1640611080

- Déposer la plage arrière d'origine (vignette 21)
- Déposer la garniture plancher de charge (vignette 17)
- Déposer le faux plancher (vignettes 16)
- Déclipser les faisceaux de la cloison arrêt de charge (Vignette 15)
- Déposer les moquettes gauche et droite (vignette 14)
- Déposer l'arrêt de charge (vignette 13 et 12)
- Déclipser les garnitures de custode gauche et droite (vignette 11)
- Déposer la protection et enfiler la ceinture dans la garniture de custode (vignettes 10 et 9)
- Clipser les garnitures de custode gauche et droite (vignette 8)
- Déposer le cache-vis et la vis des fixation ceinture gauche et droite (vignette 7)
- Assembler la vis sur la patte de fixation ceinture gauche et droite (Vignette 5)
- Visser les ceintures avec un couple de serrage de $25\text{Nm}\pm 20\%$ et clipser les cache-vis gauche et droite (vignette 5)
- Remonter la traverse boucle ceinture et reconnecter les faisceaux (vignette 4)
- Remonter et serrer les vis des dossiers de sièges arrière avec un couple de serrage de $25\text{Nm}\pm 20\%$ (vignette 3 et 2)
- Remonter la banquette de sièges arrière (vignette 1)
- Désinhiber les ceintures de sécurité arrière avec la « DIAGBOX » (NOTA 3)
- Coller l'étiquette d'adaptationversible VASP-VP à côté de l'étiquette d'adaptationversible VP-VASP (vignette 28)